

Guía de lineamientos didácticos para el desarrollo de la conciencia fonológica

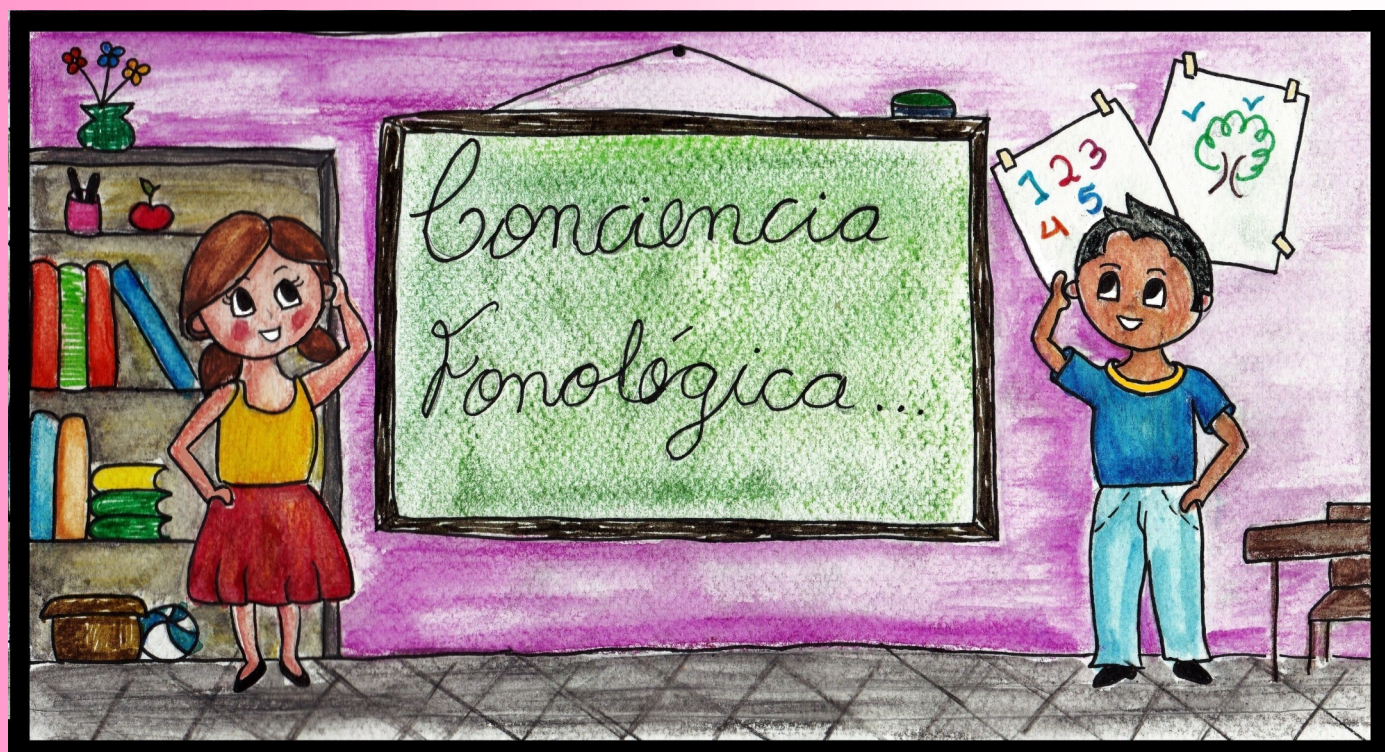

Elaborada por:

Jéssica Cerdas
Andrea Chinchilla
Andrea Figueroa
Jacqueline Torres
Gabriela Valverde

Las actividades de esta guía fueron elaboradas por:

Jéssica Cerdas Álvarez.

Licenciada en Educación Primaria. Universidad de Costa Rica..

yecer5@hotmail.com

Andrea Chinchilla Madrigal.

Licenciada en Educación Primaria. Universidad de Costa Rica.

achm89@yahoo.com

Andrea Figueroa Loría.

Licenciada en Educación Primaria. Universidad de Costa Rica.

andrefl_89@hotmail.com

Jacqueline Torres Fernández.

Licenciada en Educación Primaria. Universidad de Costa Rica.

vanetf15@gmail.com

Gabriela Valverde Mora.

Licenciada en Educación Primaria. Universidad de Costa Rica.

gavamo8588@hotmail.com

Ilustraciones de la guía elaboradas por:

Jéssica Cerdas Álvarez.

Edición de la guía:

Andrea Chinchilla Madrigal.

Tabulación de la información:

Jéssica Cerdas Álvarez.

Andrea Chinchilla Madrigal.

Andrea Figueroa Loría.

Jacqueline Torres Fernández.

Gabriela Valverde Mora.

Tabla de contenidos

Introducción	4
Referente teórico	5
¿Qué es la conciencia fonológica?	5
Algo más que deberías saber de la conciencia fonológica...	6
Importancia de la conciencia fonológica en el proceso inicial de la lectura y la escritura	7
Papel de la educación inicial	8
Sobre estrategias didácticas para fortalecer y retroalimentar la conciencia fonológica en niños y niñas	9
Componentes necesarios para iniciar el proceso de lectoescritura.	10
Abordaje de la conciencia fonológica	11
Actividades para valorar la conciencia fonológica en niños y niñas que ingresan a primer grado	12
Actividades para trabajar la conciencia fonológica en el aula	28
Actividades de reconocimiento de fonemas	29
Actividades de reconocimiento de sonidos finales iguales	37
Actividades de manipulación intrasilábica de los sonidos	48
Actividades de reconocimiento de sonidos iniciales iguales	42
Actividades de omisión de sonidos iniciales	52
Actividades de reconocimiento de la primera sílaba	55
Actividades de omisión y sustitución de sonidos finales	61
Bibliografía	64
Anexos	65

Introducción

La presente guía de lineamientos didácticos para el desarrollo de la conciencia fonológica, corresponde a los resultados obtenidos en una investigación desarrollada en el año 2012, en relación con la valoración del componente fonológico en los niños y las niñas que ingresan a primer grado. (Cerdas, Chinchilla, Figueroa, Torres y Valverde, 2012).

La investigación se llevó a cabo con una población de 110 estudiantes que iniciaban el primer grado en escuelas públicas, ubicadas en el Área Metropolitana, específicamente en la provincia de San José.

En dicho estudio se determinó que la importancia de la conciencia fonológica radica en desarrollar habilidades que permitan la construcción del conocimiento en diversas disciplinas del saber, en especial el desarrollo del proceso inicial de lectura y escritura.

En este sentido, los y las educadoras deben brindar situaciones de aprendizaje que permitan el fortalecimiento de esta habilidad lingüística, con el propósito de facilitar el inicio y el desarrollo de los procesos formales de la lectoescritura en la etapa escolar.

A nivel nacional se cuenta con pocos materiales didácticos que profundicen en el trabajo de la conciencia fonológica, por lo que los lineamientos didácticos que se presentan, pretenden constituirse como una base de consulta tanto a nivel teórico como práctico para los y las docentes que desarrollan procesos de lectoescritura emergente y formal. El material contiene actividades para valorar la conciencia fonológica en un primer acercamiento, estrategias didácticas para desarrollar el reconocimiento de los fonemas, sonidos finales iguales, primera sílaba, omisión de sonidos iniciales y omisión y sustitución de sonidos finales, además de una evaluación final para apreciar la adquisición de esta habilidad.

Referente Teórico

¿

Qué es la conciencia fonológica

?

La conciencia fonológica, es entendida como la habilidad que deben desarrollar los y las infantes para analizar y esquematizar de manera consciente las divisiones sonoras de las palabras. Según Pearson, “el cerebro humano está preparado genéticamente para activar el módulo fonológico que automáticamente une los fonemas escuchados en palabras” (2010; p.1). Asimismo, es inevitable destacar que el ser humano posee ciertos aparatos fonadores, que responden a una evolución biológica, como parte de la necesidad de comunicarse o imitar sonidos que se puedan identificar con su entorno inmediato. Es así como el niño y la niña va adquiriendo el lenguaje de forma espontánea y por exposición al contexto hablado.

Entonces, la entendemos como...

“

La habilidad que tienen los niños y las niñas para explorar, reflexionar y crear nuevas estructuras lingüísticas a nivel mental, a partir de unidades mínimas del habla.

”

Algo más que deberías saber sobre la Conciencia fonológica...

De acuerdo con Simons-Murphy, mencionado por Belacón y Bentancur (2008; p.8) la adquisición de esta habilidad permite preparar al escolar en las actividades de decodificación, es decir la correspondencia entre los fonemas (sonidos) y sus respectivas grafemas (letras), lo cual es fundamental en el proceso formal de la lectoescritura.

Aunque el niño o niña no ha aprendido a leer, debe ser consciente de reconocer de manera auditiva y mental que la palabra “faja” es distinta de “paja” O por ejemplo que las palabras “casa” y “masa” terminan con los mismos sonidos.

Asimismo, que las palabras “zapatote”, “zapatillo”, “zapatón” corresponden a algunas formas léxicas de la palabra “zapato” y por lo tanto, el niño y niña es capaz de manipular y reflexionar sonidos para hacer su propias construcciones a nivel mental y expresarlas en forma oral.



En este sentido, es posible señalar que la conciencia fonológica es una habilidad que abarca desde el reconocimiento de sonidos hasta la segmentación y formación de palabras, entre otros.

La conciencia fonológica antecede al reconocimiento de letras por lo que “una vez comprendida la correspondencia entre letra-sonido, el mayor reconocimiento de letras alimentaría a su vez un mayor desarrollo de la conciencia fonológica” (Pearson, S. f. párr. 2).

Importancia de la conciencia fonológica en el proceso inicial de la lectura y la escritura

Una parte importante del éxito en el aprendizaje de la lectura y escritura, en la escuela, depende del desarrollo cognitivo y psicolingüístico de los niños y niñas en los años anteriores a su ingreso al primer grado, principalmente en el período de la etapa preescolar. En este caso el desarrollo de la conciencia fonológica es fundamental, pues como menciona Esteves (S. f: párr. 5), el desarrollo del componente fonológico es como “un puente” entre las instrucciones del alfabetizador y el sistema cognitivo del niño, necesaria para poder comprender y realizar la correspondencia grafema-fonema.

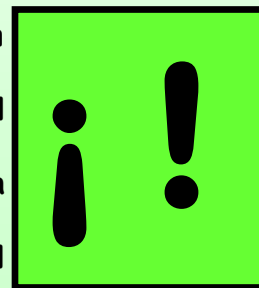

Por tal motivo, es de suma importancia, que se desarrollen estrategias educativas en el proceso inicial de la lectura y la escritura, que se centren en el desarrollo de esta habilidad, no solamente en los programas de estudio del primer ciclo de escuela, sino también, en los que corresponden al preescolar.

Recordemos que si bien la conciencia fonológica no es la única habilidad de la cual requieren los y las estudiantes para aprender a leer y escribir es una de las cuales fomenta el pensamiento abstracto en ellos, lo que quiere decir que también refuerza su capacidad de análisis y reflexión.

Papel de la educación inicial

De acuerdo con los lineamientos de los Programas de Estudio de la Educación Inicial, del Ministerio de Educación Pública vigentes, es importante que en la primera infancia se les brinde a los y las preescolares diversos procesos de aprendizaje que favorezcan la alfabetización emergente, pues según Vigotsky “si el niño y la niña se desarrollan en un ambiente cultural altamente alfabetizado, la interrelación entre lenguaje y pensamiento será cada vez más prominente” (1995; p.11). En otras palabras, en la medida que se estimule al niño y la niña (poniéndolo en contacto con ambientes de variedad léxica) así va a ser su acervo lingüístico. Es por esta razón que hoy se ha vuelto una necesidad importante el reforzamiento y ejecución de técnicas que refuercen la conciencia fonológica, esto a nivel de aula escolar como en ambientes familiares.



Sobre las estrategias didácticas para fortalecer y retroalimentar la conciencia fonológica en niños y niñas

Como docentes, dentro del labor del aula con el fin de fortalecer la conciencia fonológica debe considerarse el trabajo de elementos tales como los fonemas, las sílabas y las palabras. También, es importante plantear estrategias en las que se tomen en cuenta elementos de discriminación visual, auditiva, motriz y de percepción sensorial.

Se inicia desde lo más básico hasta llegar a niveles de abstracción superior.

Les dejamos algunas sugerencias

1 La rima, la cual, debería trabajarse también desde el hogar. La discriminación de palabras a nivel general, por ejemplo, que mesa es distinto que pesa.

2 Los y las infantiles deben manipular las sílabas. Se refiere a la identificación de sonidos que se encuentran en ciertas palabras, ya sea al inicio, en el medio o al final.

3 Adición de segmentos: preguntarle al niño o niña qué nueva palabra se forma si se le agrega cierto segmento, por ejemplo, en la palabra “pata”, quitar la sílaba “ta” y añadir la sílaba “ño”. O bien, de una manera un poco más sencilla, por ejemplo, a la palabra “moto”, agregar el fonema “r”.

4 La omisión de segmentos: se deben omitir la sílaba o el fonema que sea indicado, por ejemplo, en la palabra “dedo” prescindir de la sílaba “de”.

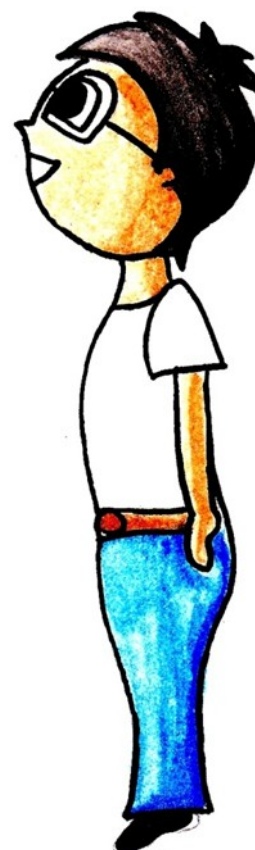

Componentes necesarios para iniciar el proceso de lectoescritura

Es necesario que los y las docentes tengan claro que, la conciencia fonológica no es la única habilidad necesaria que los niños y las niñas deben adquirir antes de iniciar el proceso formal de la lectoescritura. Es por esto que, las demás habilidades se detallan a continuación.

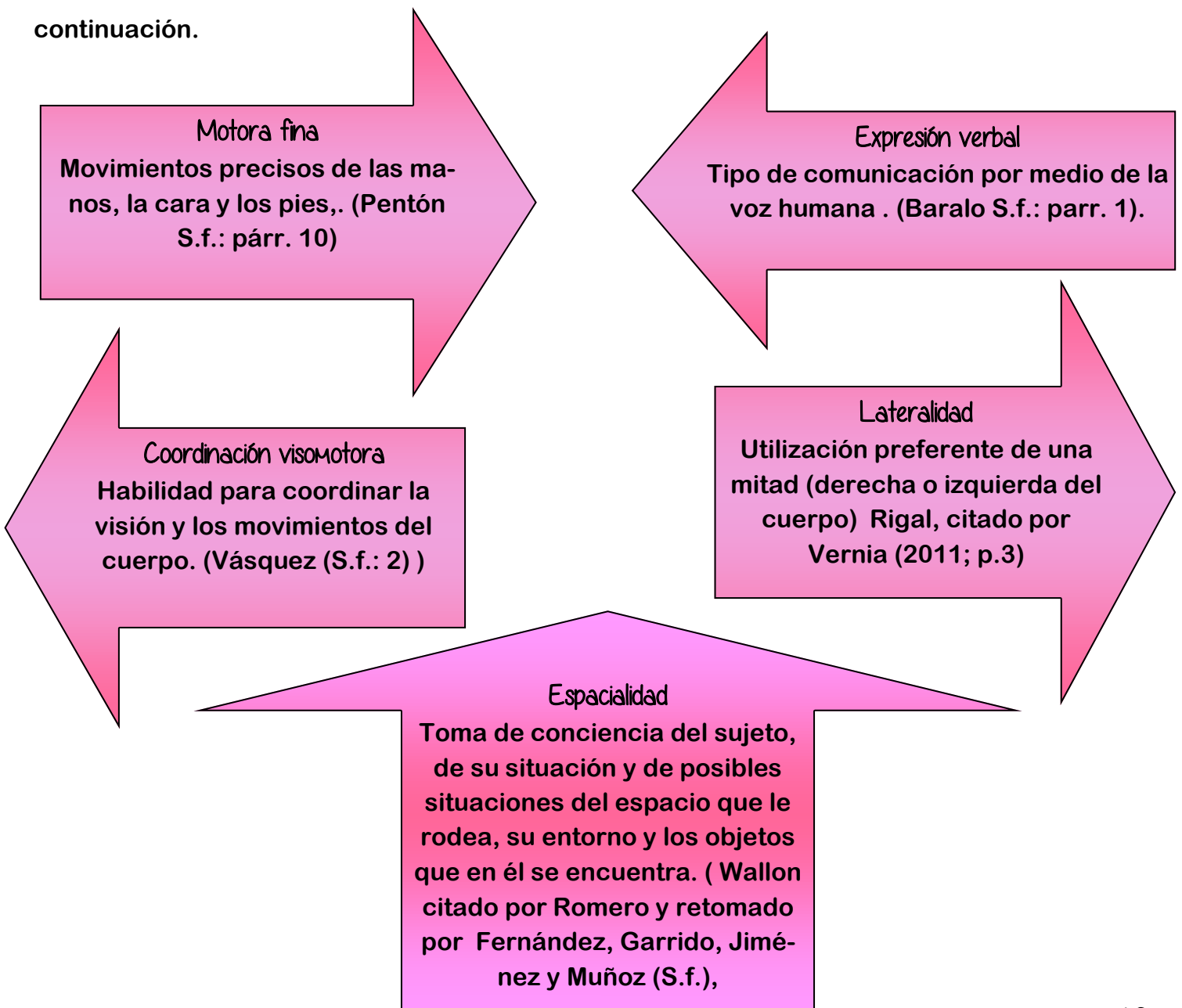

Abordaje de la conciencia fonológica

Los docentes de los niveles de preescolar y primaria deben diseñar sus propuestas didácticas para el entrenamiento de habilidades fonológicas, desde tres planos lingüísticos: silábico, intrasilábico y/o fonémico.

Por ende las actividades que se diseñen deben como mínimo cumplir los siguientes objetivos, los cuales son planteados por Hernández (2009; pp. 2-3) como parte de su propuesta de abordaje lúdico de la conciencia fonológica:

1. Discriminar e identificar fonemas, aislados o dentro de las palabras.
2. Diferenciar e identificar las sílabas que componen una palabra.
3. Asociar fonemas (o grupos silábicos) a determinados gestos o grafismos.
4. Desarrollar la memoria auditiva.



Actividades para valorar la conciencia fonológica en niños y niñas que ingresan a primer grado

Ahora bien, antes de querer trabajar en el aula el desarrollo de la Conciencia Fonológica, cabe preguntarse como docentes ¿cuál es el nivel que poseen los y las estudiantes de la misma? Y a partir de su estudio establecer las medidas didácticas para su mejoramiento. A continuación se presenta un modelo de prueba diagnóstica, cuya función es precisamente evaluar dicha habilidad; la cual está estructurada de acuerdo con la Prueba de Evaluación del Conocimiento Fonológico (P.E.C.O) en donde las y los niños realizarán tres tareas fundamentales en el conocimiento fonológico: la identificación, adicción y omisión de sonidos finales e iniciales.

¿En qué consiste?

La prueba P.E.C.O consiste en pedirle a los sujetos que identifiquen, añadan u omitan lo que se les solicita, sea de carácter silábico o fonémico, para ello se clasifica la prueba en las siguientes interrogantes:



Del conocimiento silábico	Del conocimiento fonémico
Identificar una sílaba dentro de una palabra.	Identificar un fonema en una palabra.
Añadir una sílaba para formar una nueva palabra.	Añadir un fonema para formar una palabra nueva.
Omitir una sílaba de una palabra.	Omitir un fonema de una palabra.

La prueba medirá la adquisición de la discriminación sonora de los fonemas del español, así como el conocimiento silábico (sílabas directas). Así, los siguientes fonemas del español son los que se pretenden evaluar, mediante el uso de imágenes:

/b/	/l/	/ɲ/	/s/
/p/	/r/	/a/	/dʒ/
/f/	/r/	/e/	/tʃ/
/d/	/m/	/i/	/g/
/t/	/n/	/o/	/u/
/k/	/x/		

En cuanto al conocimiento silábico, este será evaluado igualmente, mediante imágenes, considerando los siguientes indicadores, los cuales responden los rubros que conforman la prueba P.E.C.O:

- Identificar palabras cuyos sonidos riman en posición final.
- Identificar palabras cuyos sonidos riman en posición inicial.
- Reconocer el sonido de una sílaba en una palabra.
- Formación de nuevas palabras.
- Omisión de sílabas iniciales.

A continuación se muestra la Prueba diagnóstica

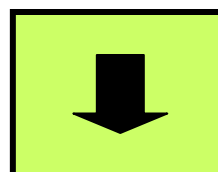

Instrucciones

Para cada uno de los ítems se muestra imágenes que representen los fonemas en comparación con otros para su identificación. NO deben de incluir palabras. (Ver anexo # 1)

Identificación de fonemas

1. Marque con una equis (x) en la casilla correspondiente, dependiendo de si logra o no logra el reconocimiento del fonema determinado.

Grafema	Fonemas	Lo logró	No lo logró
b	/b/		
p	/p/		
f	/f/		
d	/d/		
t	/t/		
s	/s/		
ll	/dʒ/		
ch	/tʃ/		
g	/g/		
k	/k/		
j	/x/		
l	/l/		
rr	/r/		
r	/r/		
m	/m/		
n	/n/		
ñ	/ɲ/		
a	/a/		
e	/e/		
i	/i/		
o	/o/		
u	/u/		

Imágenes que se utilizan en este apartado

/b/

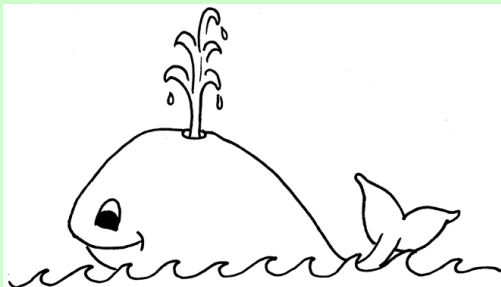

JJAAG- UCR. 2013

/p/

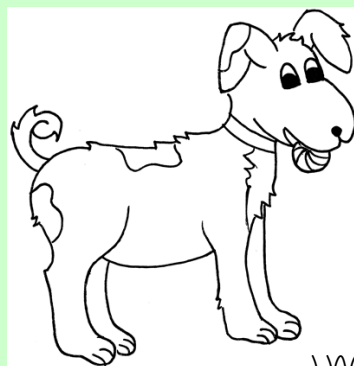

JJAAG- UCR. 2013

/f/

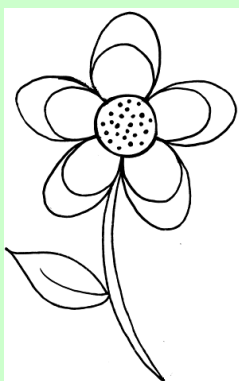

JJAAG- UCR. 2013

/d/



JJAAG- UCR. 2013

/t/

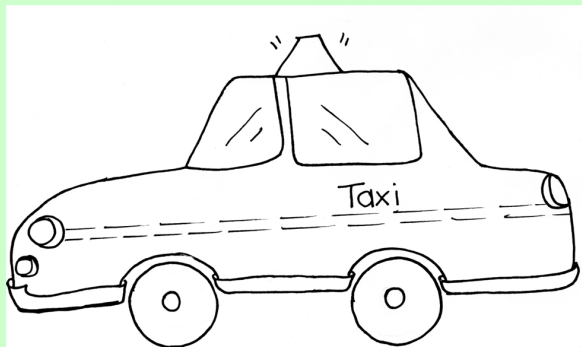

JJAAG- UCR. 2013

/s/



JJAAG- UCR. 2013

/r/

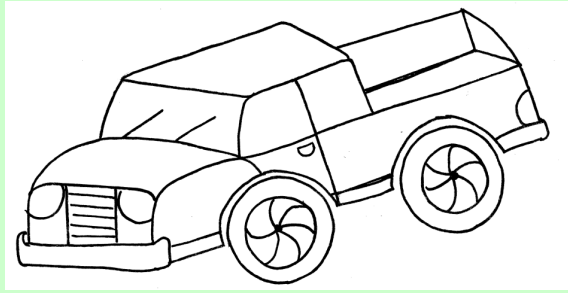

JJAAG- UCR. 2013

/s/



JJAAG- UCR. 2013

/m/

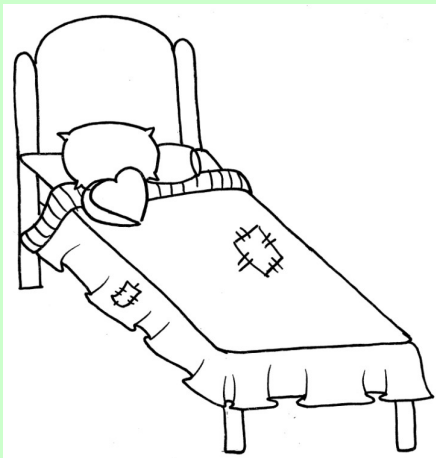

JJAAG- UCR. 2013

/n/

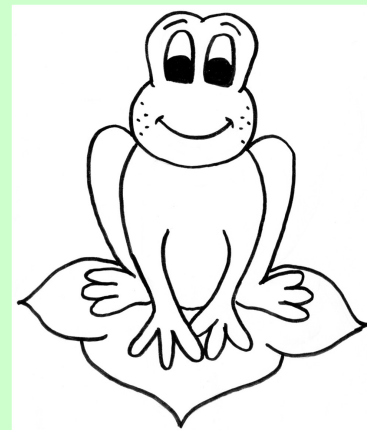

JJAAG- UCR. 2013

/j/



JJAAG- UCR. 2013

/a/

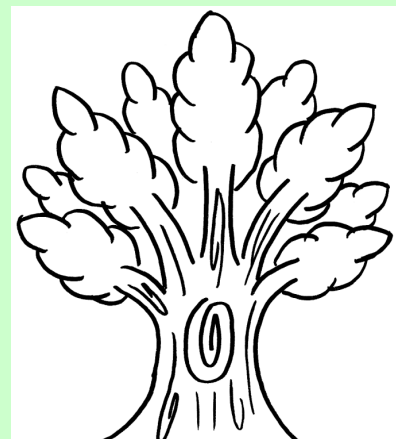

JJAAG- UCR. 2013

/dʒ/

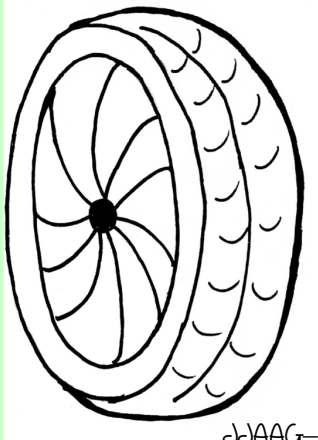

JJAAG- UCR. 2013

/tʃ/

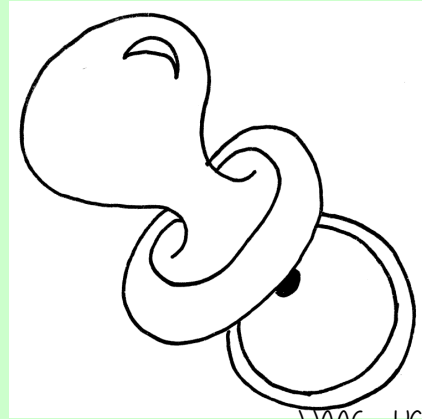

JJAAG- UCR. 2013

/g/

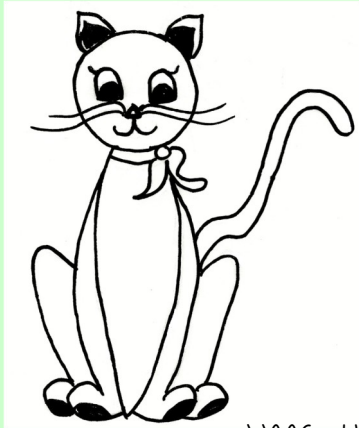

JJAAG- UCR. 2013

/k/

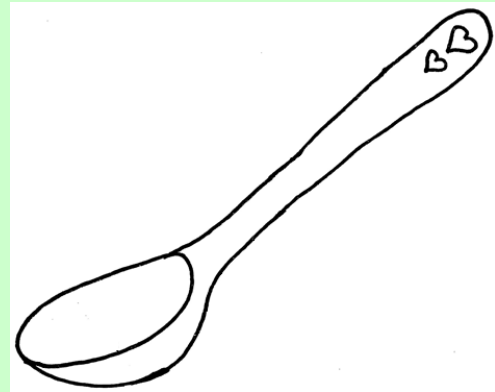

JJAAG- UCR. 2013

/x/

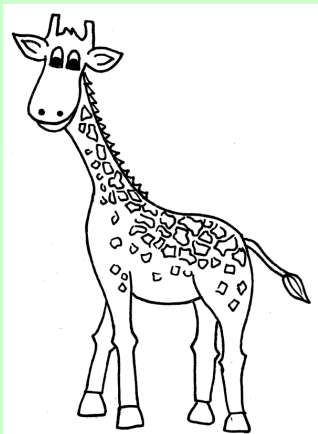

JJAAG- UCR. 2013

/v/

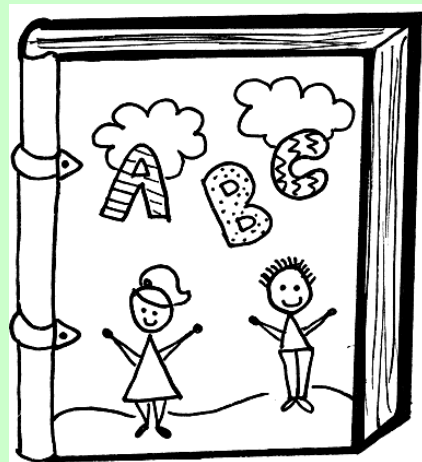

JJAAG- UCR. 2013

/e/

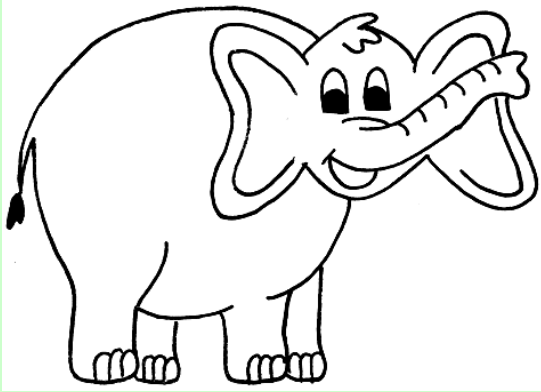

JJAAG-UCR. 2013

/i/

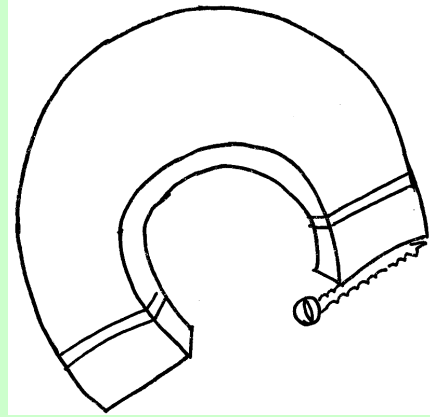

JJAAG-UCR. 2013

/o/

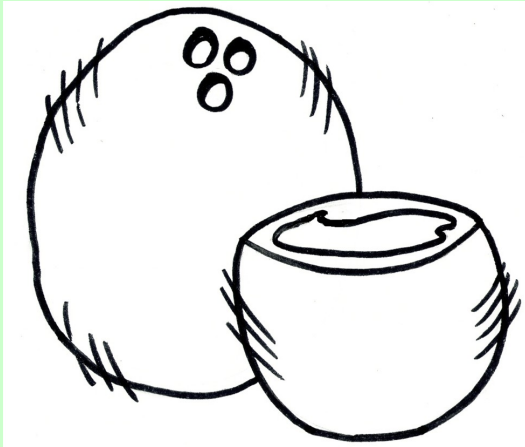

JJAAG-UCR. 2013

/u/



JJAAG-UCR. 2013



Conocimiento silábico

2. Identificar palabras cuyos sonidos riman en posición final.

El niño asociará los dibujos de las palabras cuyos sonidos finales son iguales

papa – mesa – tapa - casa

Observaciones: _____

3. Identificar palabras cuyos sonidos riman en posición inicial.

El niño asociará los dibujos de las palabras cuyos sonidos iniciales son iguales.

pala – ballena – papá - capa

Observaciones: _____

4. Reconocer el sonido de una sílaba en una palabra. Se trabajarán los siguientes sonidos de sílabas:

me – ga – lo – za – chu – ji – yo - ro

Observaciones: _____

- 
- Se le presenta al niño láminas de dibujos que ilustren las siguientes palabras:

mesa – gato – loro - zapato
chuleta - jirafa - yoyo - ropa

- Posteriormente se preguntará al niño por el sonido inicial de las ilustraciones mostradas. Por ejemplo decir qué palabra suena inicialmente con el sonido /ga/.

Observaciones: _____

Imágenes que se utilizan en este apartado

♥ Parte 2

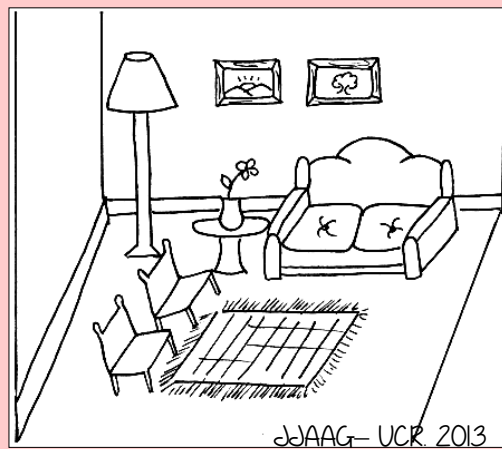
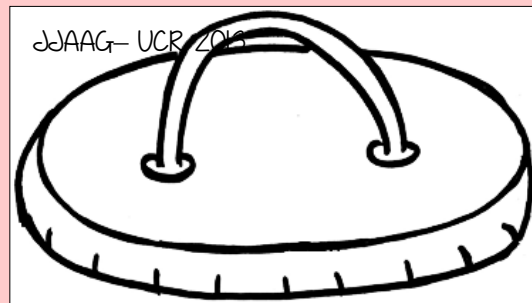
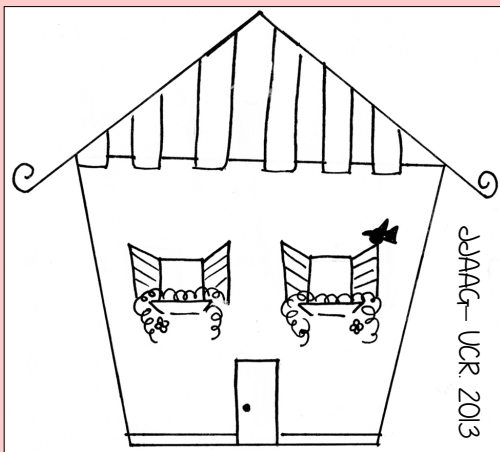
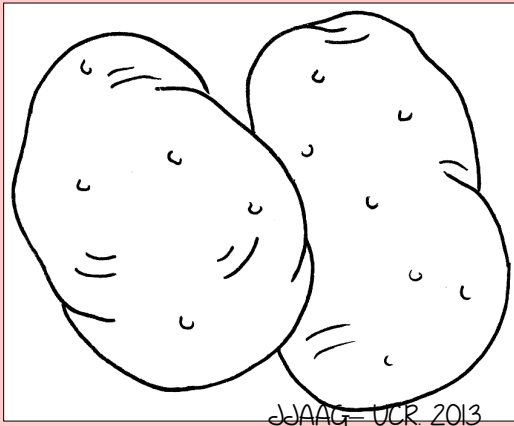

♥ Parte 3

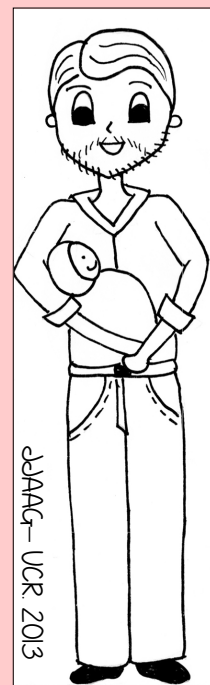
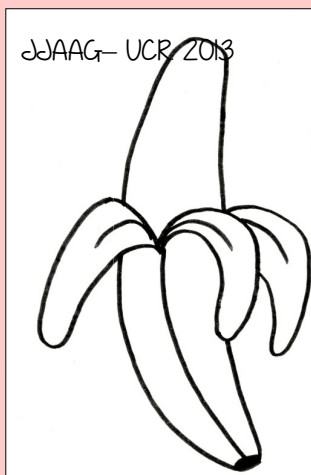
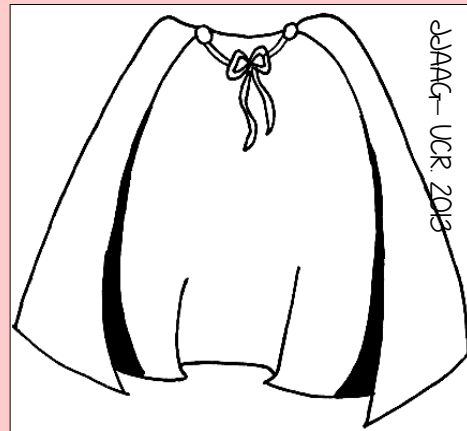
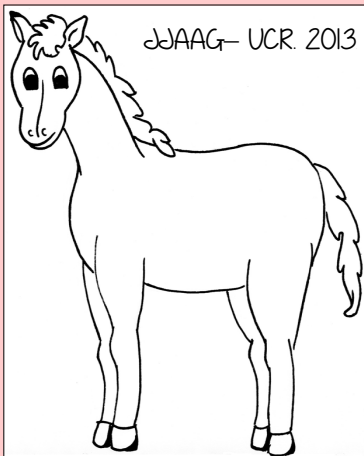
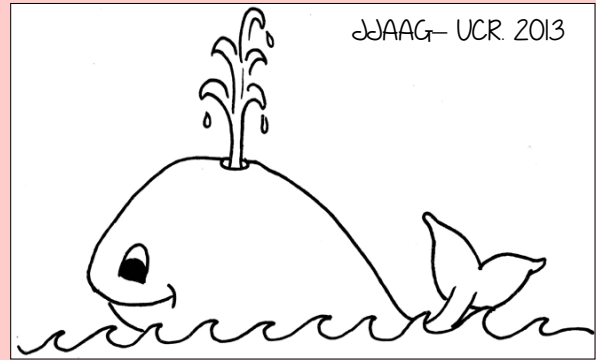
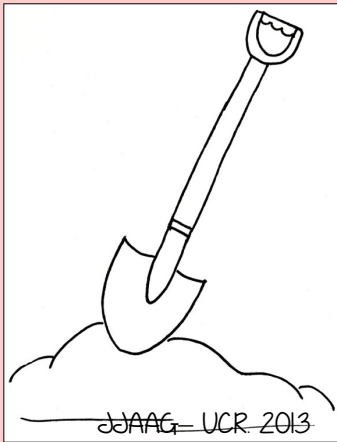

♥ Parte 4

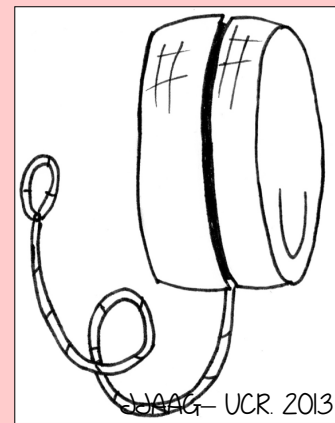
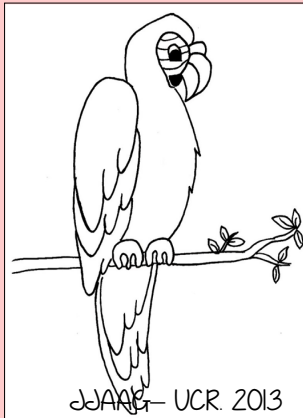
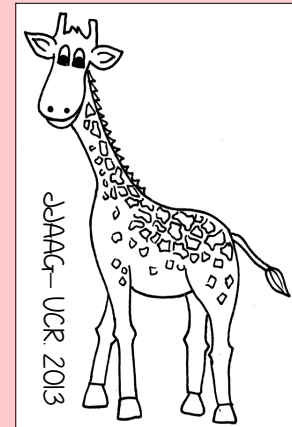
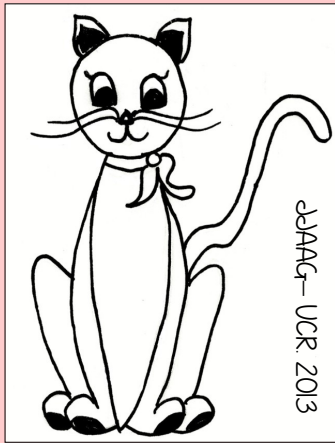
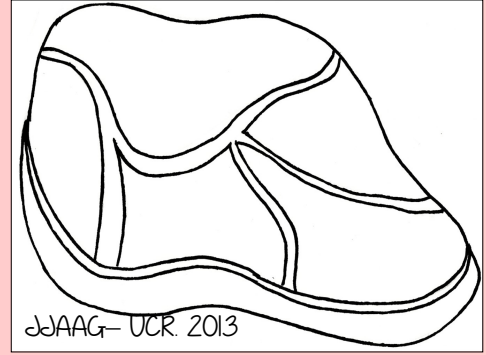
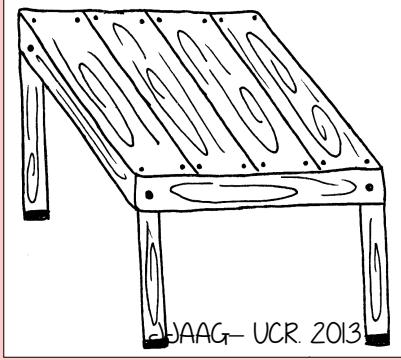

Formación de nuevas palabras

5. Se le presenta al estudiante imágenes que ilustran las siguientes palabras

bota - capa - pata - tina - pico - cola

Se pedirá la modificación de la palabra al sustituir la sílaba final por otra. De esta manera el alumno formará nuevas palabras.

Palabra inicial	Sonido propuesto	Palabra formada
bota	ca	boca
capa	na	cana
pato	ño	pañó
tiza	po	tipo
pico	so	Piso
cala	fe	café

Imágenes que se utilizan en este apartado

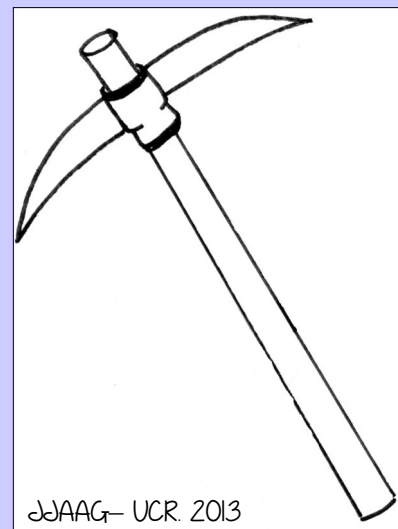
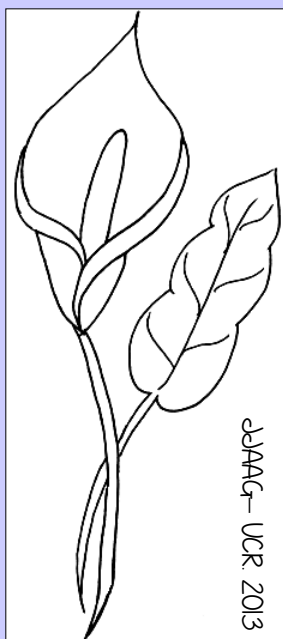
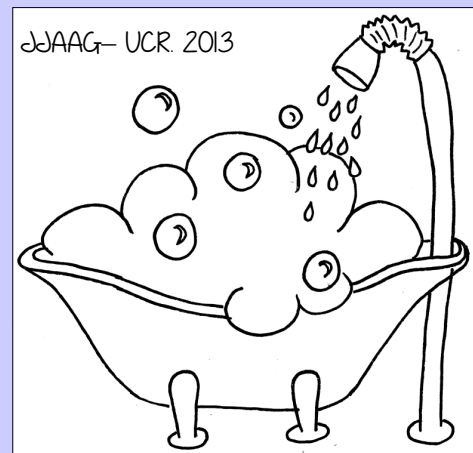
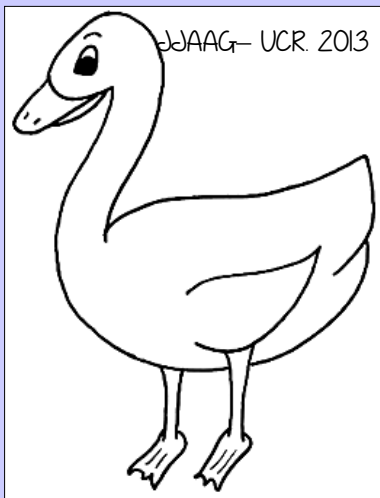
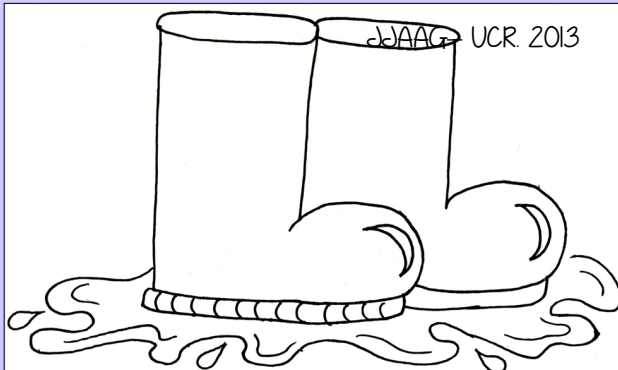



Omisión de sílabas iniciales

6. Se muestra al niño las láminas que ilustran las siguientes palabras.

dedo – humo - kilo

Posteriormente se suprime la primera sílaba y se pregunta al estudiante qué sonido ha sido omitido.

Observaciones: _____

Imágenes que se utilizan en este apartado

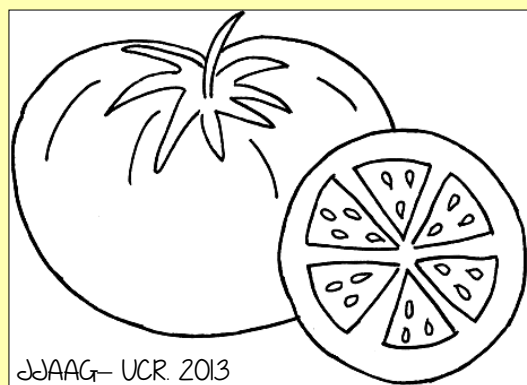
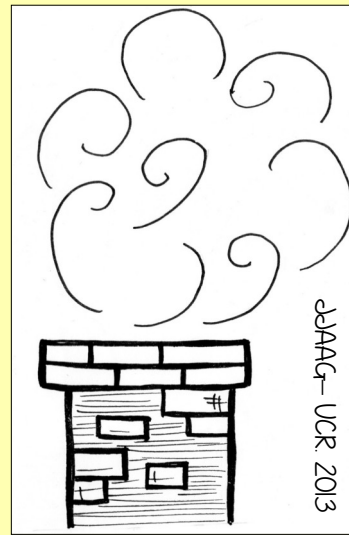
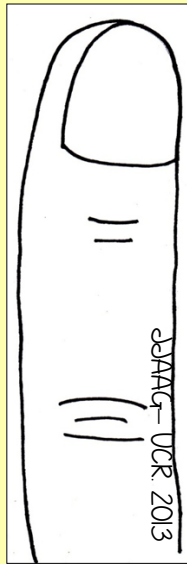



Actividades para trabajar la conciencia fonológica en el aula

Actividades de reconocimiento de los fonemas

★ Nombre de animales

Descripción:

La actividad consiste en mostrar al niño o niña imágenes de animales, y con la guía del docente, este pronuncie el nombre de un animal, haciendo énfasis a los sonidos que componen la palabra, por ejemplo: León: Llll-eeee-oooo-nnnn. De este modo el menor podrá vocalizar adecuadamente cada fonema dentro de los distintos nombres de animales.

Sugerencias:

1. Se puede variar la actividad utilizando nombres de personas, objetos, o algún otro elemento que sea del interés del o la estudiante.
2. Es aconsejable hacer uso de animales que sean del agrado del menor. Además de iniciar con nombres simples e ir avanzando a nombres cada vez más complejos.

Imágenes que se utilizan en esta actividad

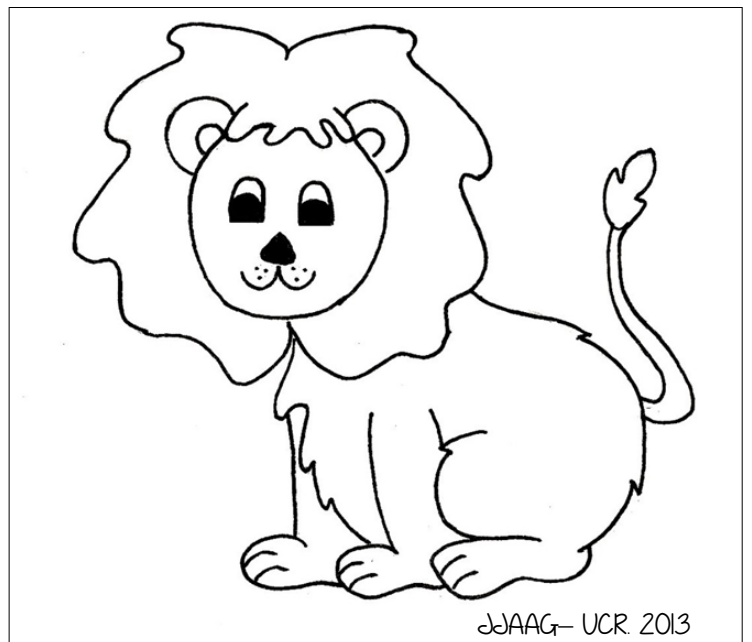
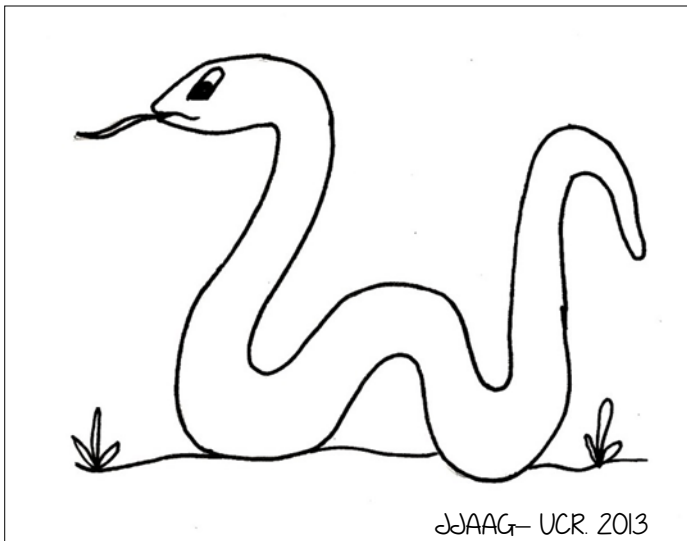

★ Memoria de sonidos

Descripción:

Se juega con el niño o niña el tradicional juego de memoria, con la variable de que en esta ocasión se harán parejas con las tarjetas de objetos, cuyos sonidos se asemejen unos con otros. De esta manera el menor podrá asociar las tarjetas de objetos a partir de sus sonidos.

Necesitará de materiales un Juego de fichas con imágenes de diferentes objetos, que en parejas inicie con igual sonido, por ejemplo: ballena y burro (/b/), perro y pájaro (/p/), flor y foca (/f/), dado y dalmata (/d/), taxi y tronco (/t/), pez y paz (/s/), llanta y yuca (/dʒ/), chupón y chaqueta (/tʃ/), gato y grúa (/g/), cuchara y culantro (/k/), jirafa y girar (/x/), libro y lapa (/l/), carro y romper (/r/), araña y arado (/r/), cama y mamá (/m/), rana y nuez (/n/), caña y niña (/ɲ/), árbol y abeja (/a/), elefante y elegante (/e/), imán e iguana (/i/), coco y oso (/o/) y uva y uña (/u/).

Sugerencias:

1. Se puede variar la actividad utilizando en vez de imágenes, diferentes objetos en concreto, para que el niño o niña tenga un contacto más directo con el fonema.
2. Utilizar imágenes atractivas para el menor. Se puede utilizar imágenes u objetos que sean más cercanos al contexto del niño o niña; y conforme logre asimilar el fonema, se puede ir variando poco a poco de imágenes u objetos más ajenos.

Imágenes que se utilizan en esta actividad

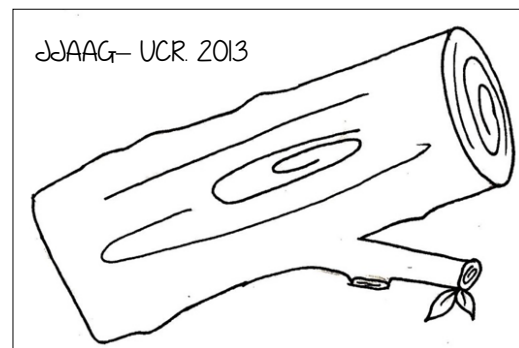
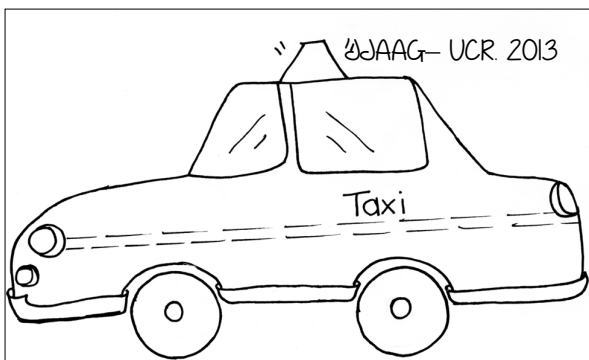
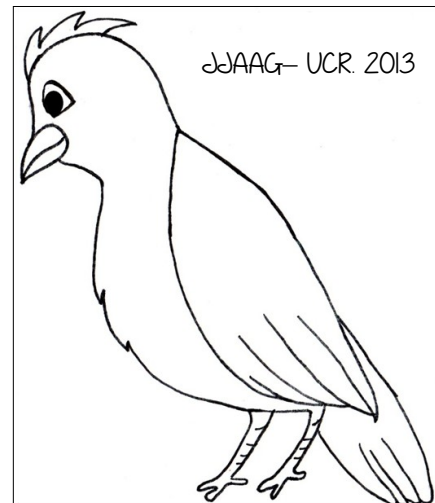
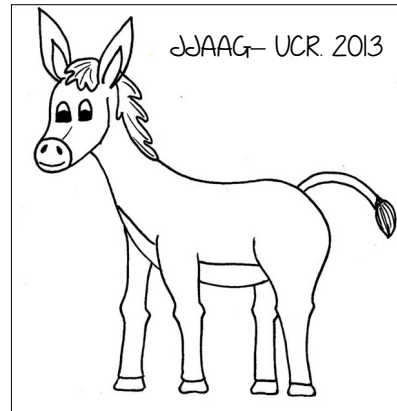
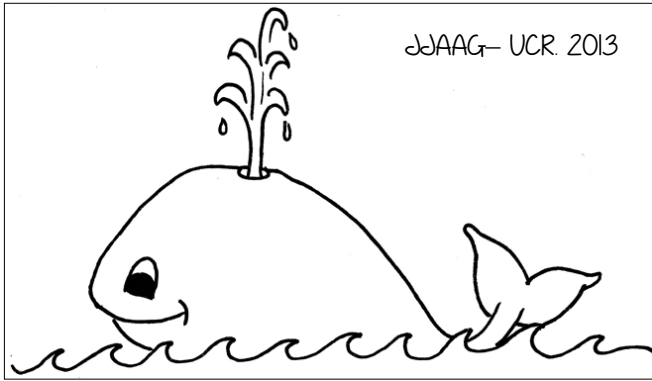

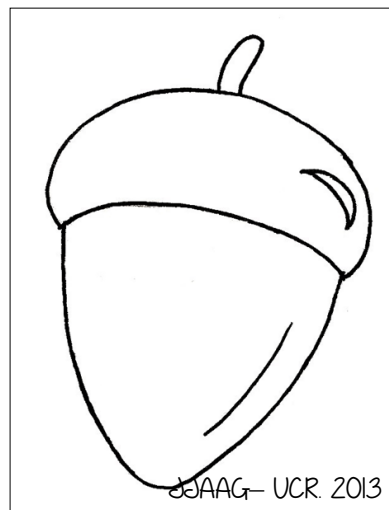
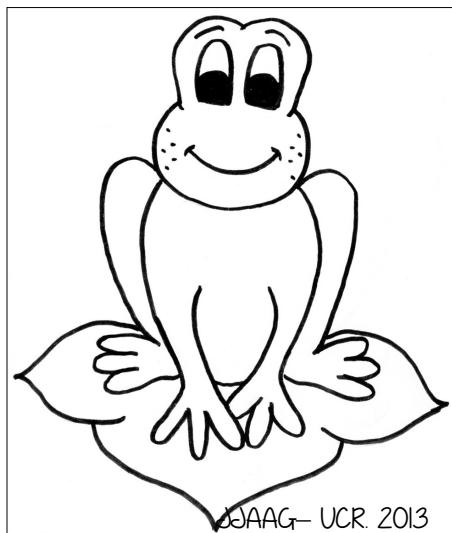
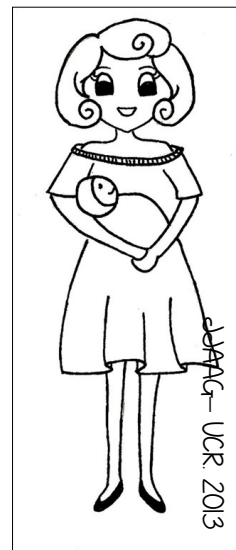
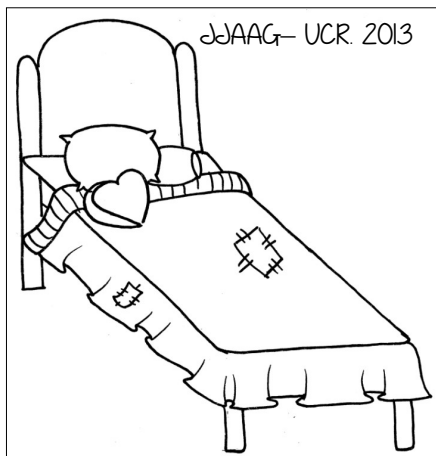
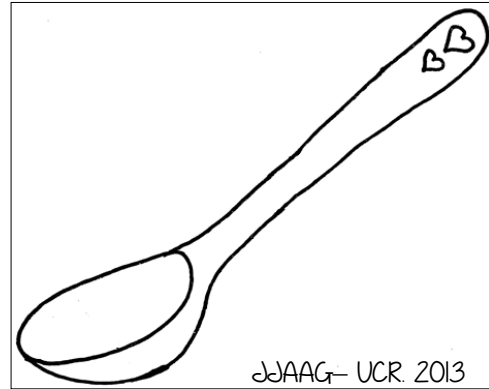
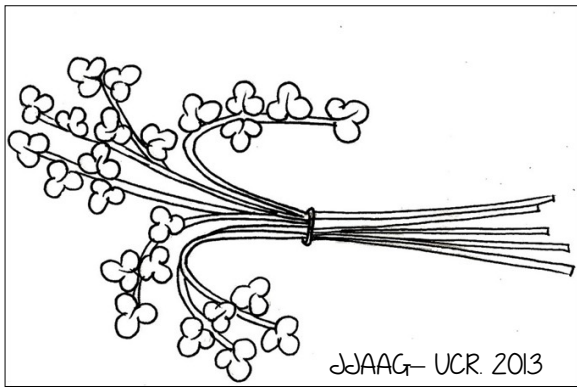

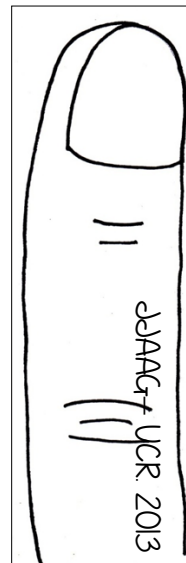
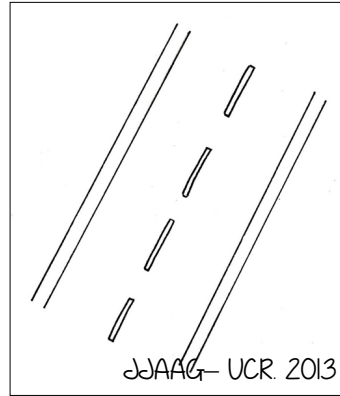
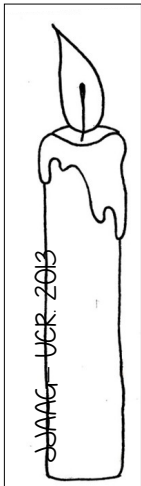
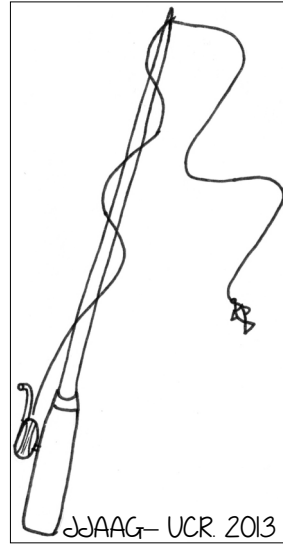
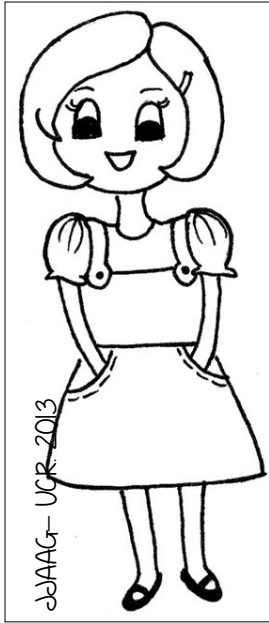

★ Asocie de fonemas

Descripción:

Se toma un grupo de cinco tarjetas con imágenes, y se le pronuncia el nombre de cada objeto en la imagen para que el niño o niña lo reconozca. Posteriormente se toma una tarjeta de sonido (/b/, /p/, /f/, /d/, /t/, /s/, /dʒ/, /tʃ/, /g/, /k/, /x/, /l/, /r/, /r/, /m/, /n/, /ɲ/, /a/, /e/, /i/, /o/, /u/), la docente representa (vocaliza) el fonema e indica al menor que busque cuál de las imágenes representa el sonido; de esta manera el niño o niña deberá señalar con el dedo la ficha que represente tal fonema.

Nota: las imágenes utilizadas en el juego de memoria se pueden utilizar para realizar esta actividad.

Sugerencias:

1. Se puede utilizar el mazo de tarjetas de la actividad anterior, para formar los grupos de imágenes a identificar. Utilizar imágenes que su nombre sea completamente diferente de fonema a fonema.
2. Leer primeramente el nombre de los objetos de las tarjetas, para identificar que el niño o niña reconozca su nombre. Se puede dar un ejemplo del sonido a identificar para que la asimilación en un grado inicial sea más fácil.

Imágenes que se utilizan en esta actividad

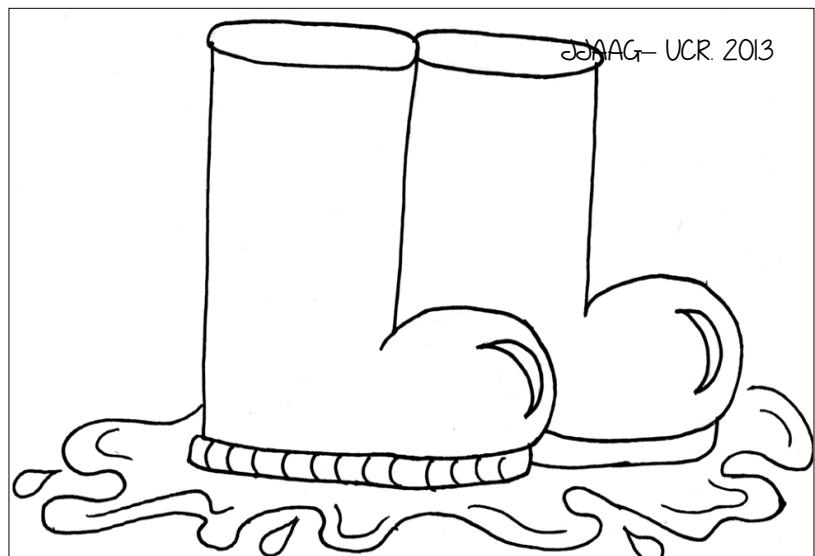
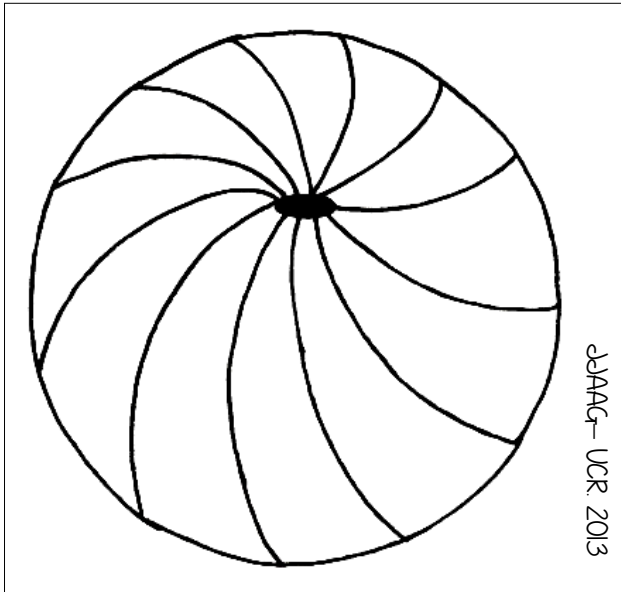

Actividades de sonidos finales iguales

★ Lluvia de palabras

Descripción:

La actividad consiste en solicitar a los niños y las niñas que digan a manera de lluvia de palabras aquellos objetos, partes o nombres relacionados con un tema en específico. Por ejemplo, si están estudiando en ese momento la familia se les pide a los y las estudiantes que digan el nombre de todo aquello que tiene que ver con la familia, podrían decir:

Una vez realizada la lluvia de palabras la maestra las volverá a leer y se les solicita a los y las estudiantes identificar aquellas que les parece que terminan con el mismo sonido, sea en cuanto al último fonema o a la última sílaba. La maestra irá escribiendo en la pizarra las palabras que ellos y ellas han identificado.

Finalmente, el o la docente leerá las palabras relacionadas y le solicitará a varios estudiantes que digan dos oraciones en las que se mencionen las palabras identificadas como iguales en sus sonidos finales teniendo el cuidado de dejar al final de las mismas las palabras seleccionadas.

Sugerencias:

1. Si el tema no se presta para la actividad se puede realizar desligada y como algo adicional a las actividades de clase.
2. Sería más significativo y mucho más concreto realizar esta actividad en conjunto con algún tema que se esté desarrollando en ese momento, esto para consolidar el aprendizaje a la vez que se fomenta la conciencia fonológica.
3. Es importante realizar la actividad en su totalidad de manera oral. Puede haber estudiantes con niveles de lectoescritura bastante significativos, sin embargo, para lograr un aprovechamiento de la actividad por igual para todos y todas, es conveniente trabajarle oralmente.

★ Rimas

Descripción:

Leerles a los y las estudiantes las siguientes rimas:

La selva es muy variada,
los feroces y los que hacen nada,
el que corre, el que vuela y el que nada y nada .

Poncio se llama un león
naranja con amarillo es su mechón
gruje y gruje cuando el lechón
le da un coscorrón .

Peri peri canta el periquito
verde verdito es su pelito
y amarillo su piquito.
Así es Quito mi periquito

Luchita mi ranita
anda toda lucidita
nada y canta
todas las mañanitas

Actividades de manipulación intrasilábica de los sonidos

★ Invirtiendo sonidos

Descripción:

El o la docente muestra las siguientes imágenes, una por una, a las y los estudiantes: pala, carro, casa y tapa. Les pide que identifiquen cuántos sonidos las conforman, de modo que reconozcan las dos sílabas. Seguidamente se les solicita que intercambien el orden de los sonidos e indiquen qué palabra nueva se forma. Así deben de ser capaces de transformar la palabra "pala" a "lapa", "carro" a "roca", "casa" a "saca", "sopa" a "paso" y "tapa" a "pata", todo por medio de la manipulación del sonido.

Sugerencias:

1. Solicitarle a los y las estudiantes que busquen otras palabras que puedan manipular de esta manera.
2. Se puede pasar a otro nivel de abstracción de modo que con los sonidos que está compuesta una palabra eliminen o agreguen nuevos sonidos para crear otra palabra. Por ejemplo con "mariposa" pueden sacar la palabra "sapo", o con la palabra "pero" sacar la palabra "ropero".



Procurar que las aprendan, una vez aprendidas se les pide a los y las estudiantes que identifiquen en cada una de las rimas aquellas palabras que terminan con el mismo sonido.

Sugerencias:

1. La o el docente puede crear sus propias rimas según la temática que le interese retomar, con un vocabulario sencillo, casi coloquial para facilitar su memorización y darle ese toque de picardía y gracia a la misma.
2. Se puede realizar un cierre más elaborado para dicha actividad, por ejemplo el realizar un dibujo, preparar una obra de teatro, dejar una tarea como introducción al tema animales silvestres, en fin, la imaginación y creatividad se pueden hacer presentes.

★ Lluvia de palabras

Descripción:

consiste en colocar a los niños y las niñas en parejas e ir diciendo palabras que terminen con el sonido que la o el docente le indica. El papel de la o el docente será únicamente contabilizar el tiempo para cada sonido, no debe supervisar el trabajo de cada pareja. La idea es que se fomente entre los niños y niñas la sensibilidad auditiva y que logren identificar si se dijo bien una palabra o no.

Ejemplo de actividad:

- ★ La o el docente dice: Tienen un minuto para decir palabras que terminen con sonido igual al de la palabra tarro.
- ★ Cada pareja (un turno para cada uno) va diciendo otras palabras como carro, jarrón, toro, coro, entre otras.
- ★ Una vez pasado el tiempo se cambia la palabra.

Para finalizar la actividad se les pide a los y las estudiantes que comenten como les fue al hacerla, si lo lograron, si se les dificultó, si alguno mencionó palabras que no sonaran igual al final.

Sugerencias

1. Se puede realizar para todo el grupo y no en parejas, de esta manera la docente controlará lo que van diciendo sus niños y niñas. Además, de retroalimentar a todos en caso de que un niño o niña se equivoquen con alguna palabra.
2. Es importante iniciar con palabras con sonidos finales de baja dificultad, preferiblemente que terminen en vocales.

Actividades de reconocimiento de sonidos iniciales iguales

★ Leyendo oraciones

Descripción:

Se trabajará con un grupo de oraciones, estas se dirán de manera oral y en cada una de ellas los estudiantes deben identificar cuáles son las palabras que empiezan con el mismo sonido. Algunas de las oraciones que se pueden usar son:

La masa está mala.	La caja es bella y café
Mi papá usa su pala.	El pelo del perro es negro.

Sugerencias:

1. Sería más significativo para los y las estudiantes si se utilizan oraciones con sílabas sencillas, que no involucren sílabas compuestas, que en muchas ocasiones les son difíciles de pronunciar y leer.

★ Agrupando Sonidos

Descripción:

Se les muestra a los y las estudiantes una tarjeta con el dibujo de las siguientes palabras:

ratón	casa
rana	pelo
lapa	perro
lápiz	gato
cama	gallo

Una vez que se les muestran las imágenes, se les pide de manera oral que vayan diciendo el nombre de cada una de ellas. Posteriormente, la docente hace entrega de las tarjetas a los estudiantes y les pide que las agrupen según su sonido inicial sea el mismo.

Sugerencias:

1. La docente puede decir de manera oral lo que representa cada dibujo de las tarjetas y luego las mezcla para que no tengan el mismo orden.

Imágenes que se utilizan en esta actividad

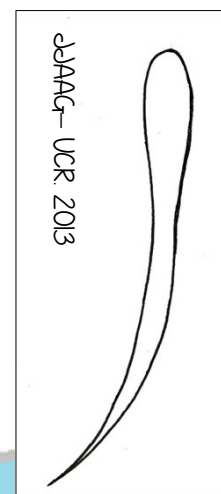
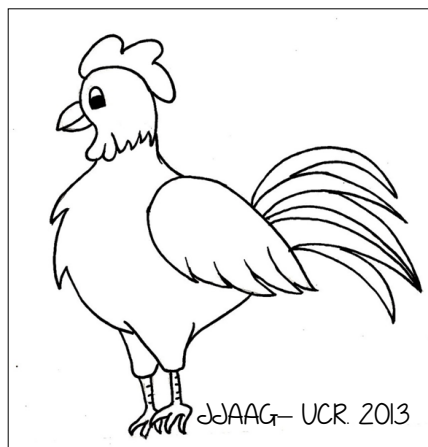
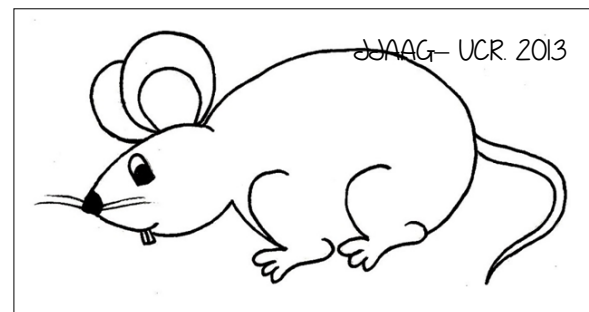
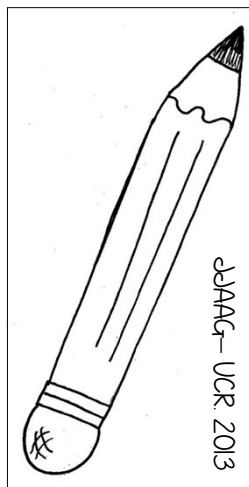
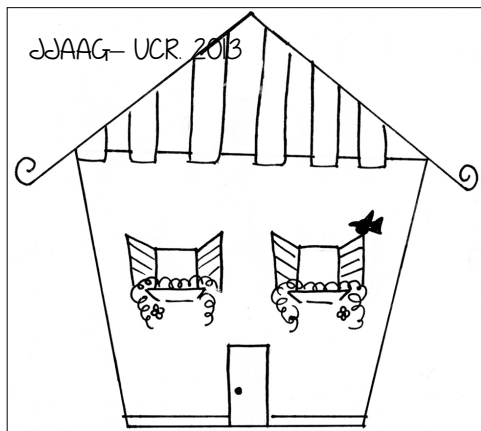
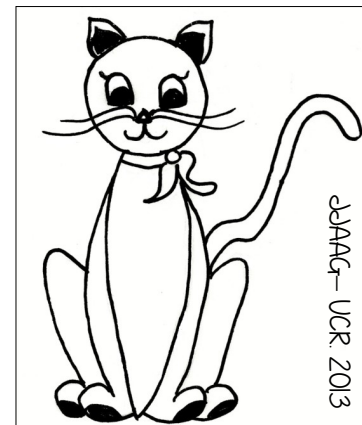
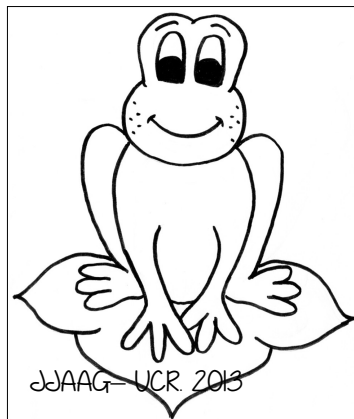
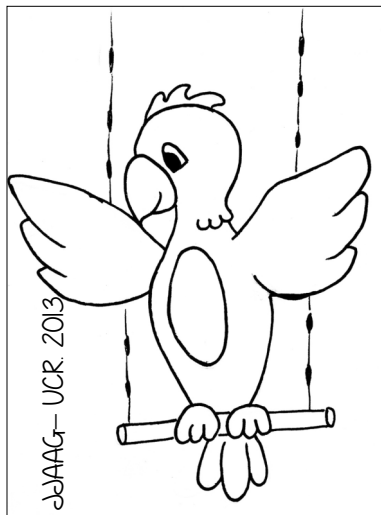

★ Dominó

Descripción:

En la presente actividad se les brinda a cada niño y niña un dominó, el cual está hecho con dibujos. Lo que deben hacer es pronunciar el nombre de cada palabra y hacerla coincidir con la otra tarjeta que tiene un dibujo que empiece con el mismo sonido.

Sugerencias:

1. Se les debe explicar a los niños y niñas que hay dos tarjetas con solo una palabra con el fin de que la actividad tenga un inicio y un fin.
2. De manera grupal y oral, explicar lo que es cada dibujo del dominó, para que luego no presenten confusiones.

Imágenes que se utilizan en esta actividad

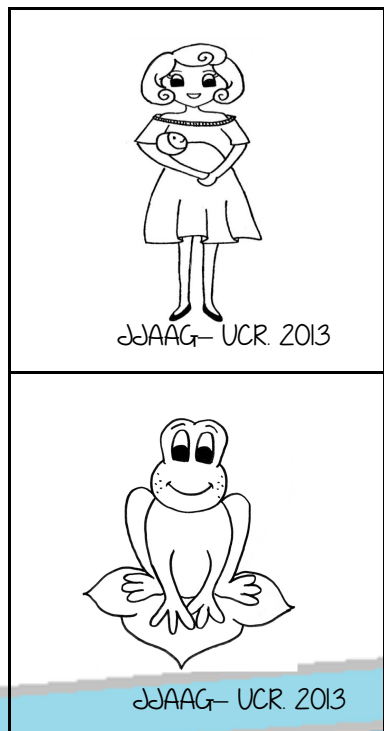
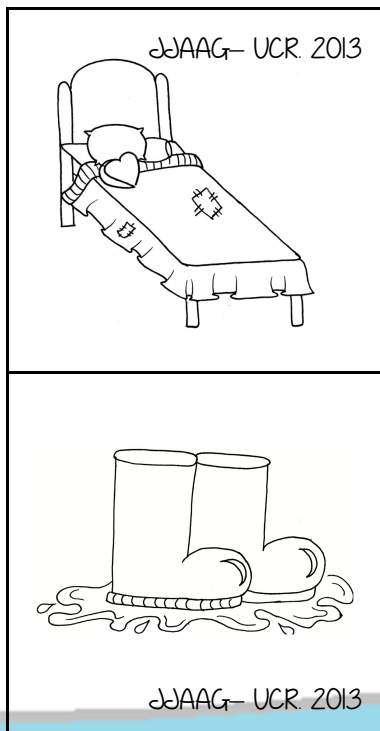
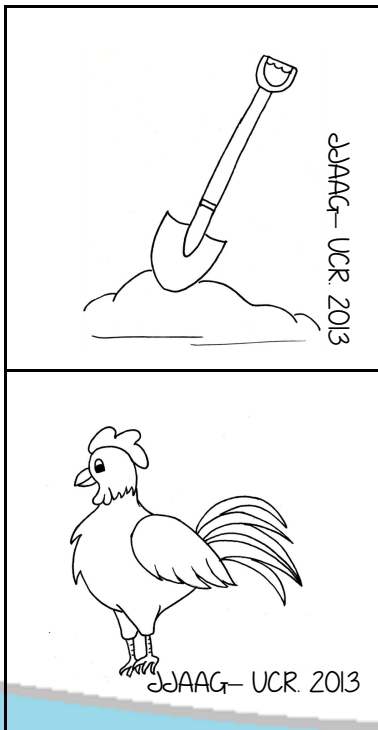
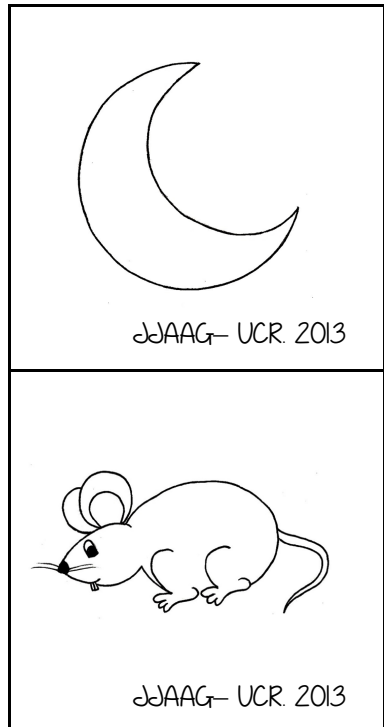
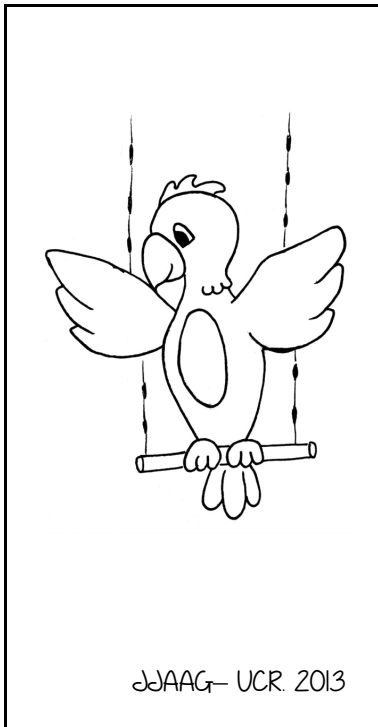

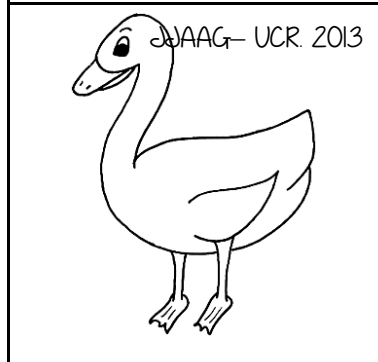
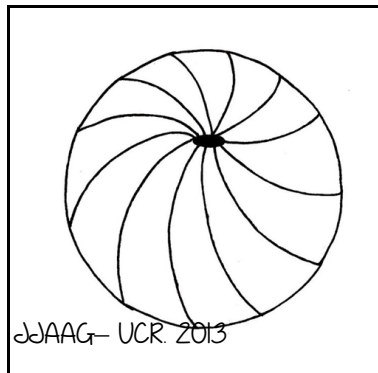
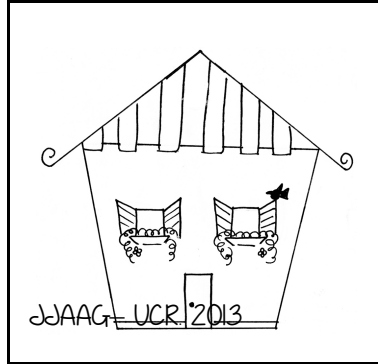
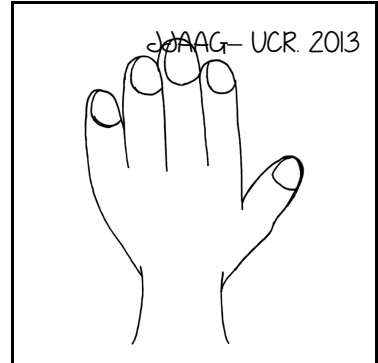
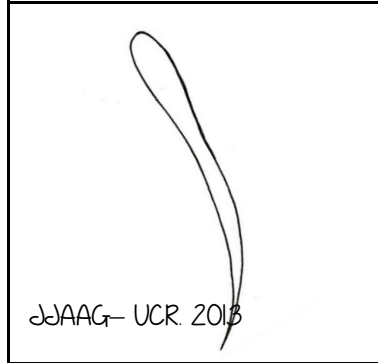
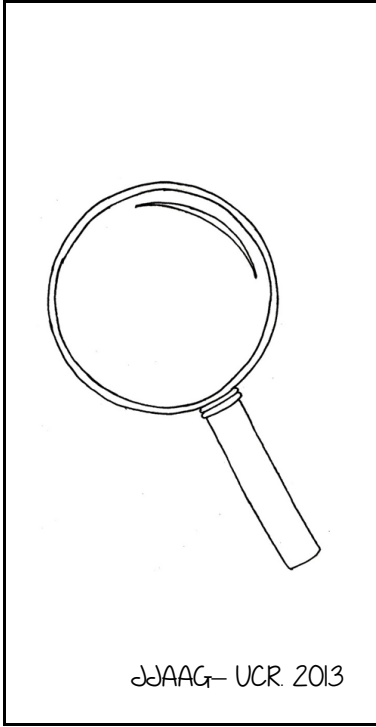



Actividades de manipulación intrasilábica de los sonidos

★ Sílabas mixtas

Descripción:

A cada uno de los y las estudiante se le asigna una sílaba, no se pueden repetir. Luego se colocan en grupos de trabajo (según la cantidad de estudiantes puede ser de 4 a 5 estudiantes máximo) y se les pide que formen la cantidad de palabras posibles con las sílabas que representa cada integrante. Tienen un minuto para hacerlo, al acabar este tiempo el docente hace un sonido o suena un instrumento, de manera que se indique que corresponde cambiarse de grupo. Todos los estudiantes se ponen de pie y se pasan de grupo, y se realiza la misma dinámica, hasta que todos hayan pasado por todos los grupos.

Sugerencias:

1. Se debe procurar que no se sienten juntos siempre los mismos compañeros.



Actividades de manipulación intrasilábica de los sonidos

★ Contando sonidos

Descripción:

A cada uno de los y las estudiantes se les da un grupo de tarjetas con dibujos y se les solicita que agrupen aquellas que tienen la misma cantidad de sonidos; así por ejemplo si poseen las tarjetas de “casa”, “cama”, “tomate” y “jirafa” deben de identificar que el primer par están formadas por dos sonidos (sílabas) y el segundo par por tres.

Sugerencias:

1. Utilizar al menos 10 tarjetas donde deban de identificar las palabras según la cantidad de sonidos identificados.
2. Pedirles a los y las estudiantes que busquen otras palabras con la misma cantidad de sonidos sin utilizar las imágenes.

★ Imágenes que se utilizan en esta actividad

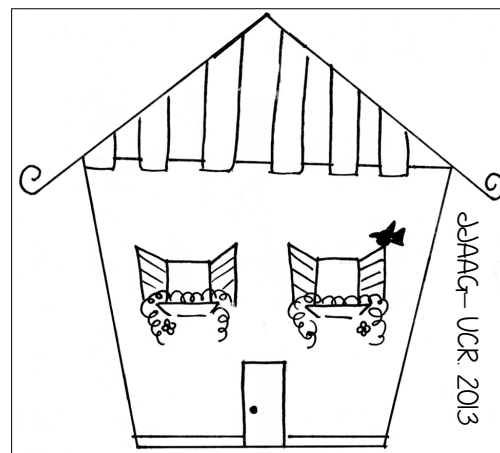
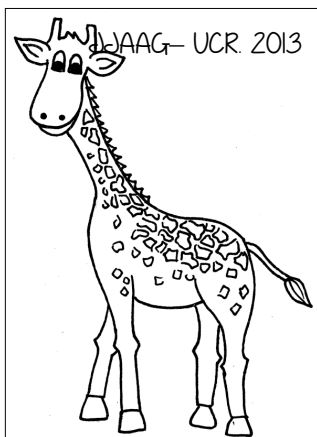
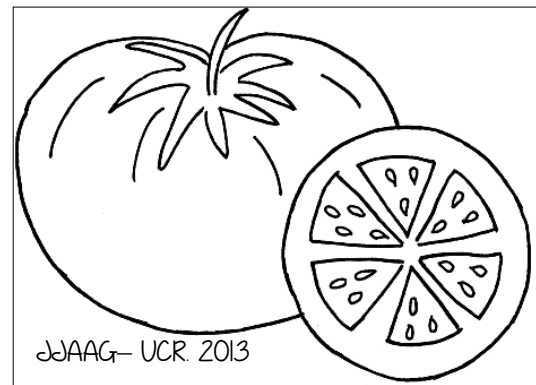
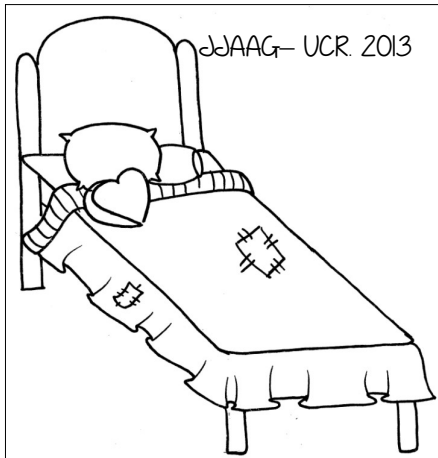

★ Imágenes que se utilizan en esta actividad

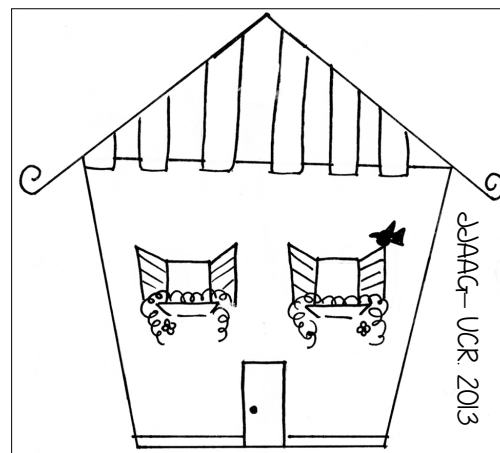
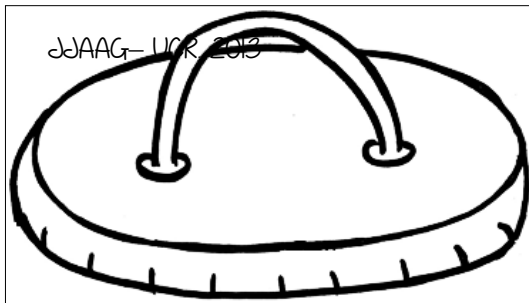
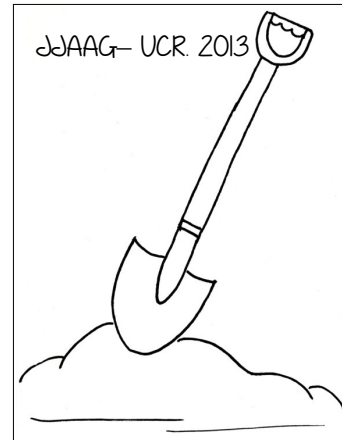
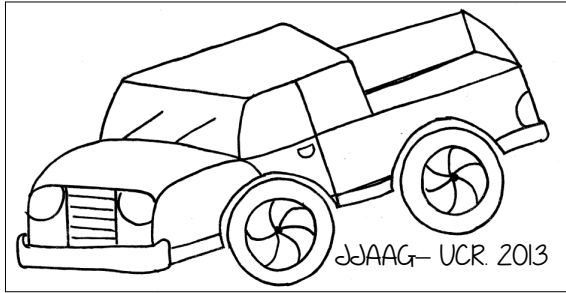

Actividades de omisión de sonidos iniciales

★ Haciendo carteles

Descripción:

Se divide a los alumnos en diferentes grupos de trabajo, a cada uno se le otorga un tema, según sus intereses o el que escoja el docente. Con este tema deben de realizar un cartel para luego exponerlos. A partir de estos sacan una lista de vocabulario, así por ejemplo si el tema escogido es “las partes del cuerpo humano” los estudiantes enlistaran oralmente palabras como “pies”, “manos”, “cabeza”, “cuello”, etc. Con estas palabras practicarán la omisión de la sílaba inicial oralmente, de modo que lo docente pronunciará una palabra y los y las estudiantes dirán que sonidos quedan si se le quita el sonido inicial. Harán esto con todo el vocabulario.

Sugerencias:

1. Esta actividad se puede utilizar no sólo en las clases de español, sino también en las de estudios sociales o ciencias, pues sirve para repasar los contenidos.
2. Los carteles los pueden hacer ya sea con dibujos propios o con recortes de revistas y periódicos.

★ Cambiando nombres

Descripción:

El docente colocará en una bolsa papeles con los nombres de cada uno de los y las estudiantes y en otra el de sus respectivos apellidos. Luego, al azar sacará un papel de cada bolsa, los leerá y pedirá que sustituyan el sonido inicial por otro, el que ellos quieran. Por ejemplo si saca “Carlos” y “Soto” las y los niños pueden decidir sustituir los sonidos iniciales por “Palos” y “Toto” y así sucesivamente hasta sacar todos los nombres y apellidos.

Sugerencias:

1. Se pueden hacer juegos similares como “ensaladas de frutas” con los nombres de sonidos iniciales. También cambiar los nombres y apellidos por animales o cosas.
2. Asegurar que todos los niños y niñas participen dando las sugerencias para la sustitución del sonido inicial.
3. Es necesario aclarar a los estudiantes que la nueva palabra que formen puede no tener sentido, pero esto no se valorará, pues lo importante es que hagan la sustitución de manera correcta.

★ Competencia de omisión y sustitución

Descripción:

Se divide a los estudiantes por grupos de trabajo. El docente tendrá una bolsa con dibujos adentro, sacará una al azar y dará una orden de omisión o sustitución de la misma. Por ejemplo si saca el dibujo de “gato” puede dar la orden “¿qué palabra se forma si sustituimos el sonido de la “ga” por la “pa”?” o ¿Qué sonido queda si a la palabra “tomate” le quitamos la “to”?. El grupo que conteste correctamente de primero gana un punto. Gana el equipo con más puntos.

Sugerencias:

1. Turnar la participación de los estudiantes por grupo, de modo que todos participen, se les puede asignar un número para ello.
2. Hacer la lista de palabras relacionado a algún tema que estén estudiando en ese momento.

Actividades de reconocimiento de la primera sílaba

★ Alargando los sonidos

Descripción:

Se le muestra al niño o niña, una lámina o ficha con una ilustración de un objeto o animal, por ejemplo, con la imagen de una araña.

Seguidamente, se le debe preguntar qué es, a lo que el o la infante tenderá a responder “una araña”. Luego, la o el docente que guía la actividad, debe repetir la palabra alargando la primer sílaba, en este caso, sería “aaaaaaraña.

Una vez realizado lo anterior, se le solicita al niño o niña que mencione el nombre de animales u objetos que empiecen por /aaaa/. Si no lo logra, es importante que se le brinden algunos ejemplos.

Sugerencias:

1. Las imágenes que se les presenten a los niños y niñas, deben ser completamente entendibles para su edad.
2. Se recomienda que en la posición silábica, se empiece trabajando con vocales para un mejor desarrollo del reconocimiento de la primera sílaba de las palabras.

Imágenes que se utilizan en esta actividad

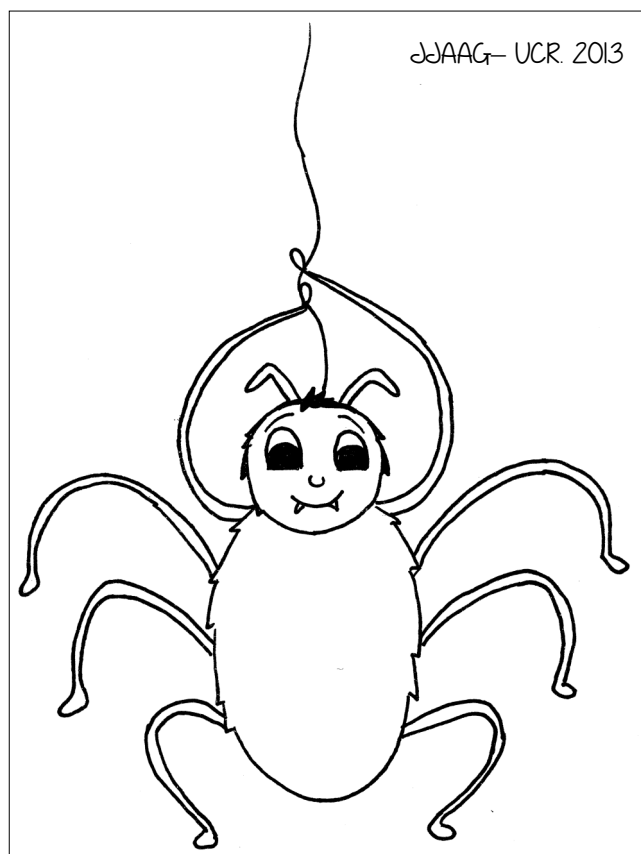

★ Juego con láminas

Descripción:

En primer lugar debe entregársele al niño o niña un grupo de láminas o fichas con diversas ilustraciones. Cabe recalcar que debe haber coincidencia entre el inicio de algunas de las sílabas iniciales de las palabras ilustradas.

Luego de entregar las fichas, quien dirige la actividad, debe sacar una de las láminas ilustradas y solicitar al estudiante que mencione qué se representa en la imagen, por ejemplo “pato”.

Después, se debe pedir a la o el infante, que busque otra(s) ficha que empiece con la misma sílaba, por ejemplo “pala”.

Una vez que el estudiante ha hallado las fichas, se le pregunta qué suena igual al inicio de esas palabras. En el caso de los ejemplos dados, sería la sílaba “pa”.

Nota: las imágenes utilizadas para la prueba diagnóstica y demás actividades se pueden reutilizar en esta actividad.

Sugerencias:

1. Recordar que siempre debe haber parejas o grupos de imágenes que inicien con una misma sílaba.
2. Las imágenes deben ser claras y acordes a la edad y contexto del niño o niña.

Imágenes que se utilizan en esta actividad

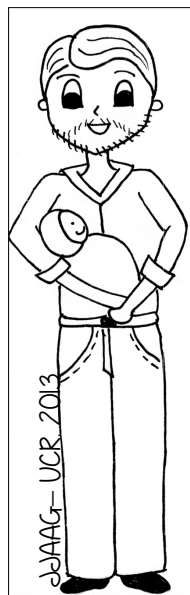
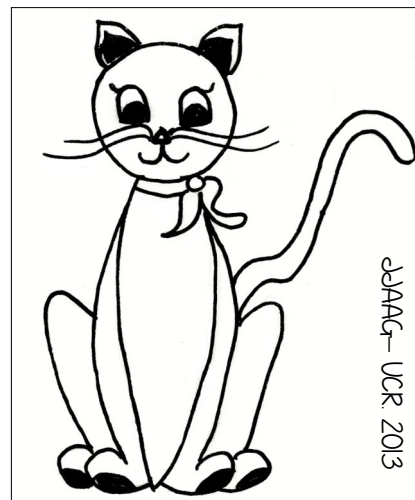
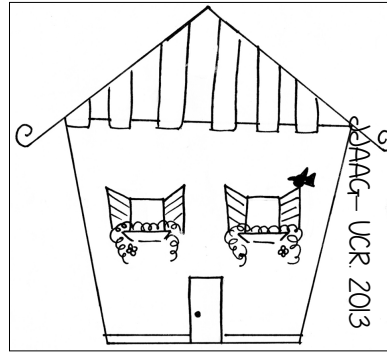
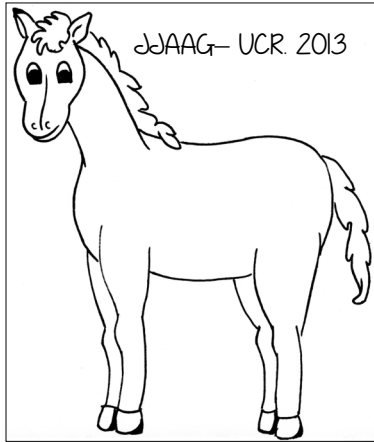

★ Separando sonidos con palmadas

Descripción:

Para el siguiente ejercicio, se le debe mostrar al niño o niña, una imagen, por ejemplo, referente a la palabra “casa” y se le pide que mencione qué es lo que se representa en el dibujo.

Cuando ha dado la respuesta, se le solicita que repita la palabra pero dando palmadas para saber cuántos trozos tiene, por ejemplo, “ca-sa”. En este caso, la primera vez se puede hacer junto al niño(a) para que le quede claro lo que debe hacer.

Una vez realizado lo anterior, se le pregunta al infante con qué comienza la palabra, a lo que se espera que responda “ca”.

Finalmente, se le indica que señale el nombre de otros objetos que comiencen con “ca”, y que lo repita dando palmadas, por ejemplo:

ca-ma, ca-pa, ca-rro, entre otras.

El proceso se puede repetir con otras imágenes.

Sugerencias:

1. El ejercicio se puede realizar con diferentes imágenes y además del nombre de objetos se puede variar con el nombre de animales.
2. Vocalizar de forma adecuada las palabras y la división de las sílabas.
3. La persona que dirige la actividad, debe asegurarse de pronunciar adecuadamente la palabra que menciona.

Imágenes que se utilizan en esta actividad

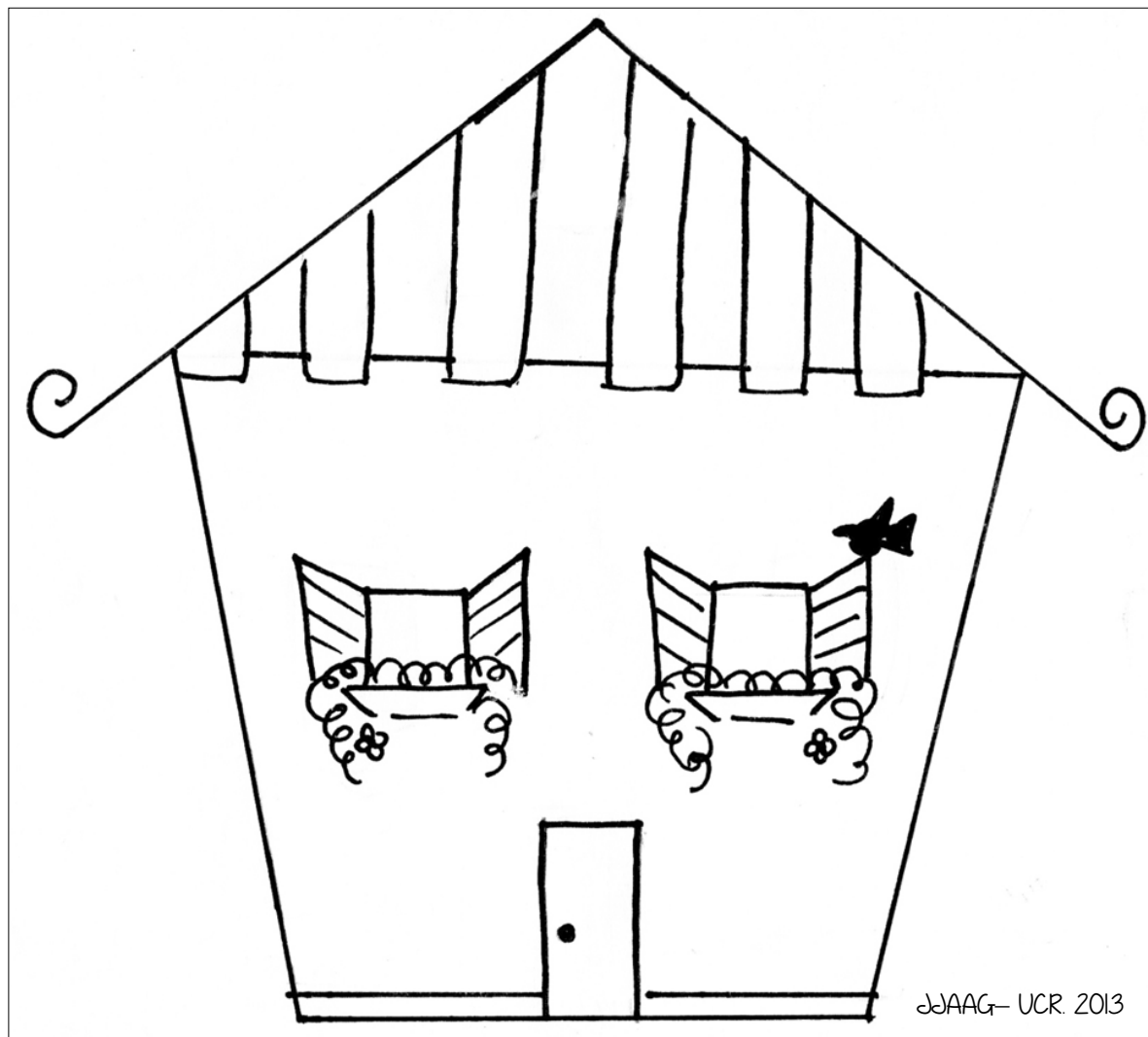

Actividades de omisión y sustitución de sonidos finales

★ Hagamos rimas

Descripción:

Con previa preparación del docente, se deben formar parejas de oraciones donde su palabra final rime una con la otra, se usaran tarjetas con las rimas como la que se muestra a continuación solo para uso de la docente, donde se deje el espacio en blanco para que en forma oral el niño o niña complete cada oración con una nueva sílaba. Por ejemplo:

Mañana voy de paseo al cam ____ (po)
Ahí veré pájaros que can ____ (tan).

Se necesitará de materiales tarjetas con parejas de oraciones que falte la sílaba final, como guía para la docente.

Sugerencias: Si bien el niño o niña se encuentra en un nivel más bajo, se puede empezar primero por formar solo palabras, por ejemplo

Ma ____ (má)
Ma ____ (pa)

Sugerencias:

1. La docente debe leer la oración para que el o la estudiante la complete de forma oral, cuando apenas se está iniciando el proceso de lectura y escritura.

★ Stop de sílabas

Descripción:

El juego consiste en partir de una palabra, donde se le indique al menor que debemos eliminar la última sílaba, posterior a esto se hará una lista oral o con dibujos con todas las combinaciones posibles de sílabas, uniendo la sílaba inicial que dejamos con otras nuevas, esto antes de que la docente diga **stop**, por ejemplo: A partir de la palabra **ma-pa**, si le quito la **pa**, que palabras nuevas puedo formar con **ma**... El juego se realiza de forma oral.

Sugerencias:

1. La actividad se puede realizar tanto de manera escrita como de manera oral, según convenga mejor para la o el infante. Se puede mostrar la palabra en fichas, o en un cartel donde se divida la palabra en sílabas y cada sílaba por colores. De esta manera será más fácil para el niño o niña ver a partir de que sílaba va a trabajar. Además se puede dar una lista de sílabas por aparte las cuales podrá combinar con la sílaba inicial.
2. Según el grado del niño o niña, se debe tomar palabras con sílabas más simples e ir ampliando la dificultad conforme el menor muestre dominio.

★ Tarjetas con sílabas

Descripción:

Se forma un círculo con el grupo de estudiantes, a cada uno se le asignará una palabra de un vocabulario previamente estudiando en la clase. El docente tendrá una bola y la arrojará a alguno de los estudiantes, quien la atrape deberá de pronunciar la palabra que le correspondió en voz alta y decir "omisión final" o "sustitución final" y arrojar a uno de sus compañeros (as), quien la atrape deberá de hacer lo que se le indicó con la palabra que pronunció el niño o niña que le lanzó la bola. Así por ejemplo, si la palabra era "botella" y lanzó la bola dando la orden de "omisión final", quien la atrapa debe de contestar "bote". No puede durar más de un minuto contestando lo solicitado. La dinámica se repite hasta que todos y todas hayan participado.

Sugerencias:

1. Realizar una segunda ronda del juego donde los estudiantes escojan su propia palabra para compartir.

Bibliografía

Baralo, M. (S.f.). El desarrollo de la expresión oral en el aula de E/LE. Recuperado de <http://www.nebrija.com/revista-linguistica/numero11/numero11/pdfs/8.Baralo1.pdf>

Belacón, O y Bentancur, L. (2008). Alfabetización temprana y conciencia fonológica. Didáctica y prácticas educativas. Revista Quehacer Educativo. Recuperado de http://www.quehacereducativo.edu.uy/docs/fa734b3c_89_04%20did%C3%A1ctica_01b.pdf

Cerdas, Chinchilla, Figueroa, Torres y Valverde (2012). La conciencia fonológica en escolares que inician el proceso formal de la lectura y la escritura. Tesis para optar por el grado de licenciatura en Educación Primaria. Universidad de Costa Rica.

Fernández, V., Garrido, P., Jiménez, J. y Muñoz, J. (S.f.). Trabajo de espacialidad. Recuperado de [http://www.ugr.es/~proexc/ejemplos/subproy4/PORTAFOLIOS/Trabajos%20grupales/T2%20\(grupo%20\)%20ESPACIALIDAD%20capacidad%20perceptivo-motora/GT2%20Espacialidad.pdf](http://www.ugr.es/~proexc/ejemplos/subproy4/PORTAFOLIOS/Trabajos%20grupales/T2%20(grupo%20)%20ESPACIALIDAD%20capacidad%20perceptivo-motora/GT2%20Espacialidad.pdf)

Hernández, V. (2009). ¿Cómo desarrollar en el niño de 3 años la conciencia fonológica en el aula de infantil? Recuperado de http://www.csi-csif.es/andalucia/modules/mod_ense/revista/pdf/Numero_14/VERONICA_HERNANDEZ_1.pdf

Ministerio de Educación Pública. (1995). Programa de Estudio de Preescolar-Transición. San José.

Pearson, R. (2010). Procesos de adquisición de la lectura y la escritura. Argentina. Recuperado de <http://blog.jel-aprendizaje.com/Tema/lectoescritura-inicial/>

Pentón, B. (S.f). La Motricidad Fina en la Etapa Inicial. Cuba. Recuperado de <http://www.soseducativa.org/investigaciones/inicial/40-motricidad-fina-en-la-etapa-infantil>

Vasquéz, L. (S.f.). Noti- Cápsulas Informativas Coordinación Visomotora. Recuperado de <http://www.slideshare.net/eiede/coordinacin-visomotora-9324017>

Vernia, A. (2011). LATERALIDAD. ¿Un concepto nuevo en lenguaje musical? ¿Por qué debemos marcar el compás con las dos manos? Recuperado de http://www.sulponticello.com/wp-content/uploads/2011/09/20110902-PDF_lateralidad_anna-vern timers.pdf



Anexos

Se adjuntan todas las fichas que se utilizan a lo largo de esta guía, para facilitar su utilización.

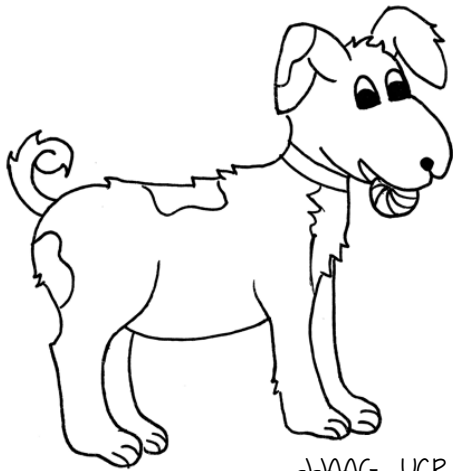

JJAAG- UCR. 2013

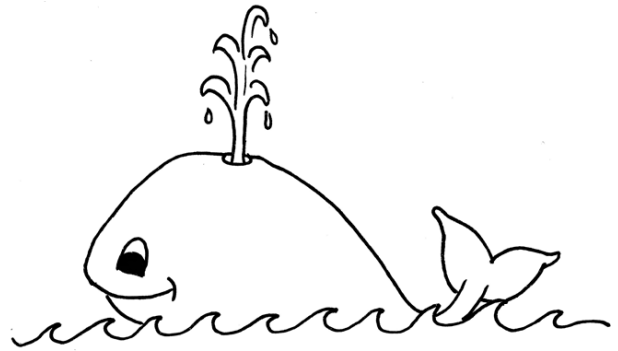

JJAAG- UCR. 2013

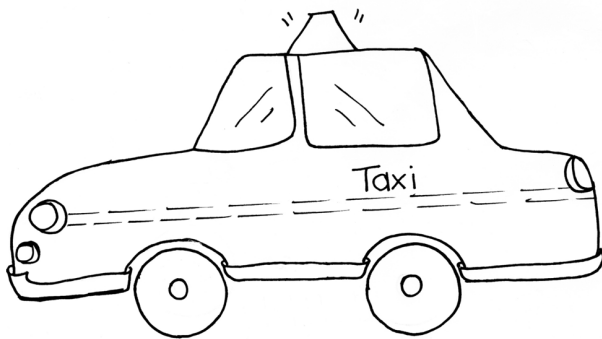

JJAAG- UCR. 2013

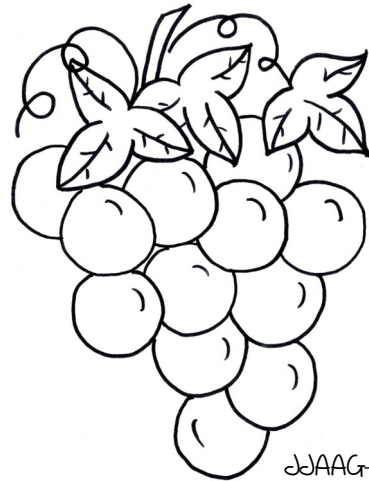

JJAAG- UCR. 2013

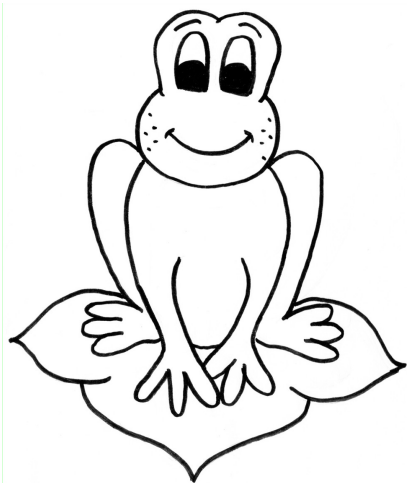

JJAAG- UCR. 2013

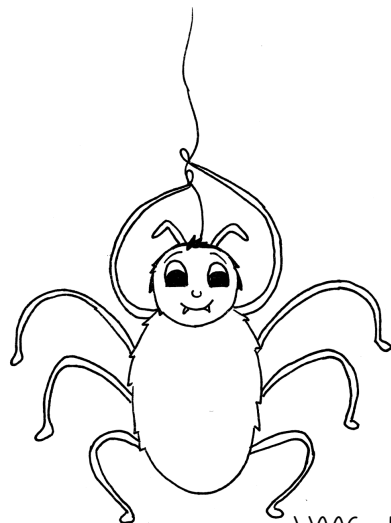

JJAAG- UCR. 2013

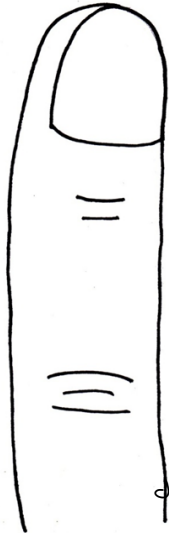

JJAAG- UCR. 2013

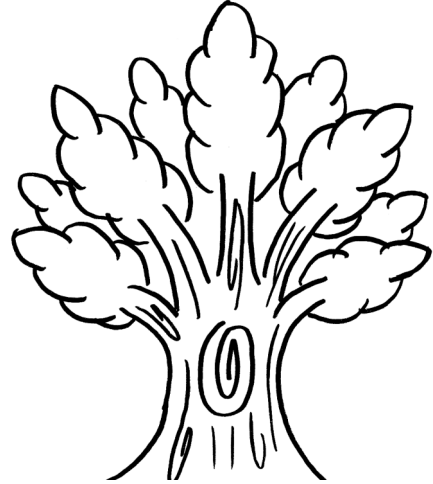

JJAAG- UCR. 2013

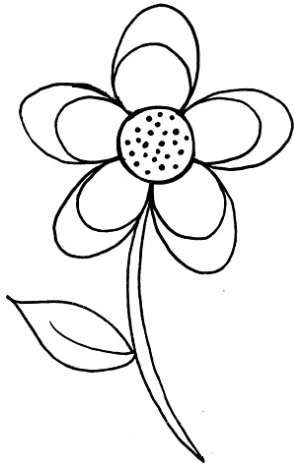

JJAAG- UCR. 2013



JJAAG- UCR. 2013

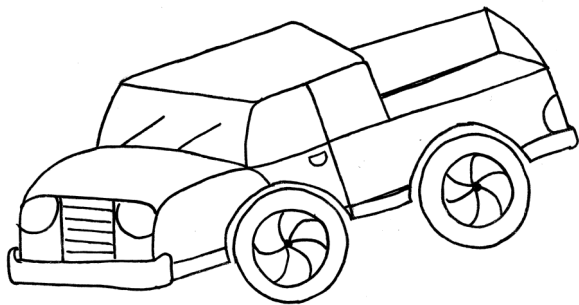

JJAAG- UCR. 2013

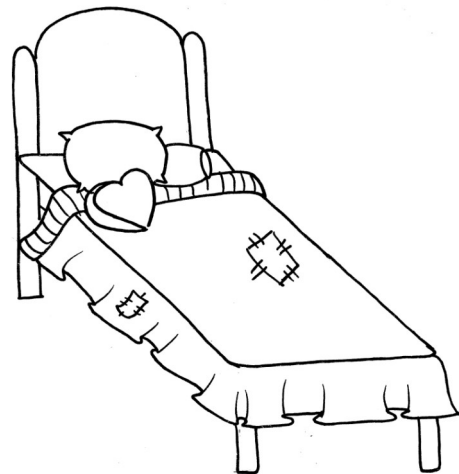

JJAAG- UCR. 2013

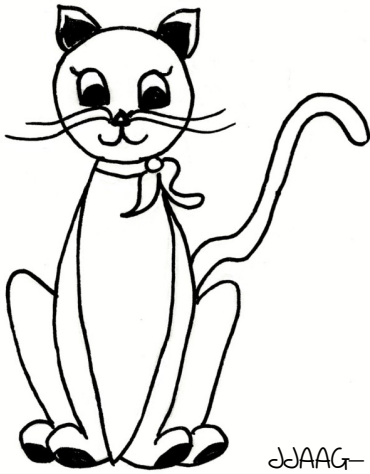

JJAAG- UCR. 2013

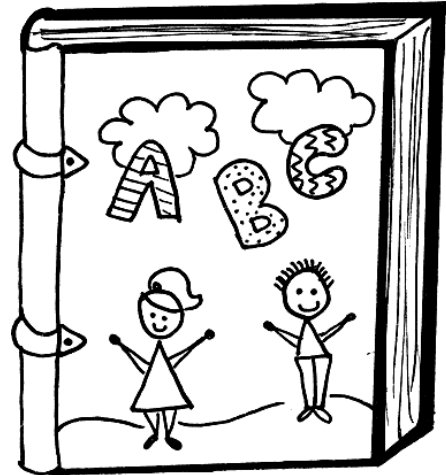

JJAAG- UCR. 2013

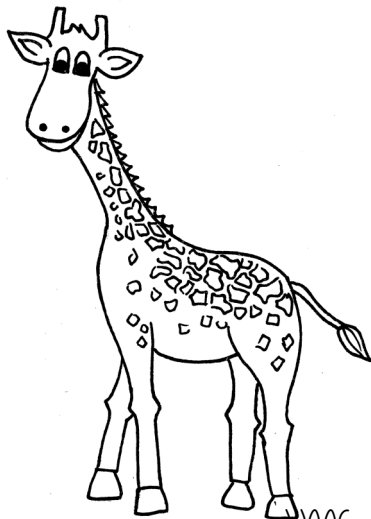

JJAAG- UCR. 2013

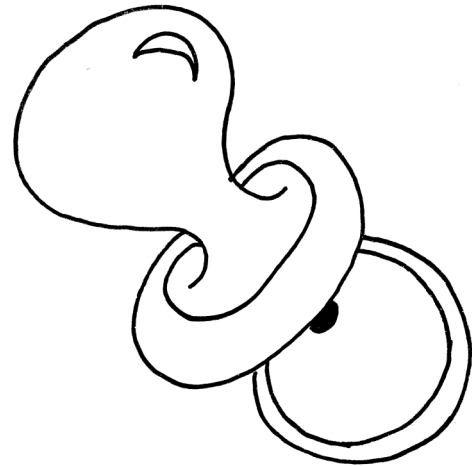

JJAAG- UCR. 2013

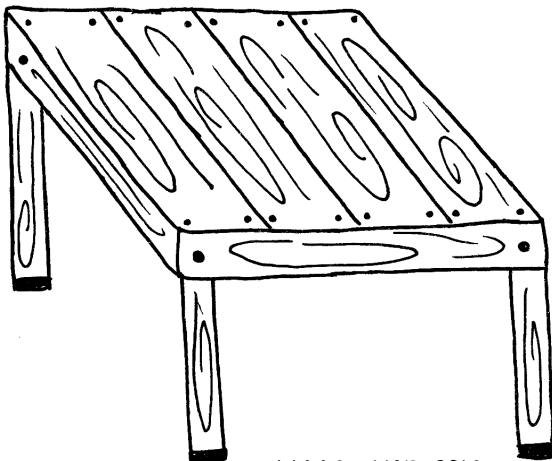

JJAAG- UCR. 2013

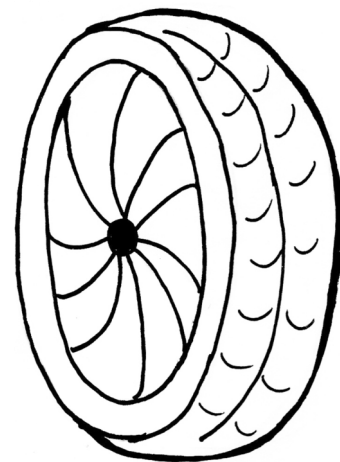

JJAAG- UCR. 2013

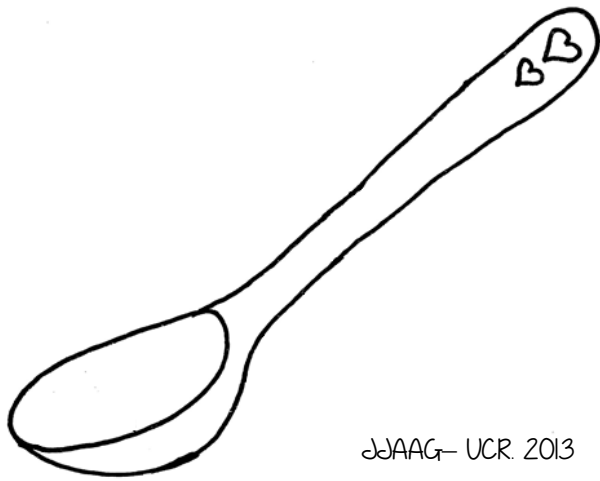

JJAAG- UCR. 2013

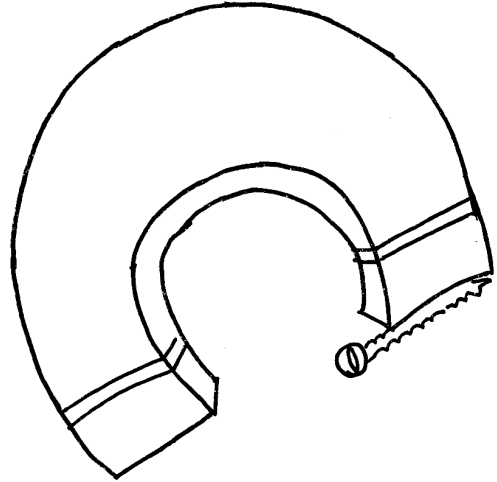

JJAAG- UCR. 2013

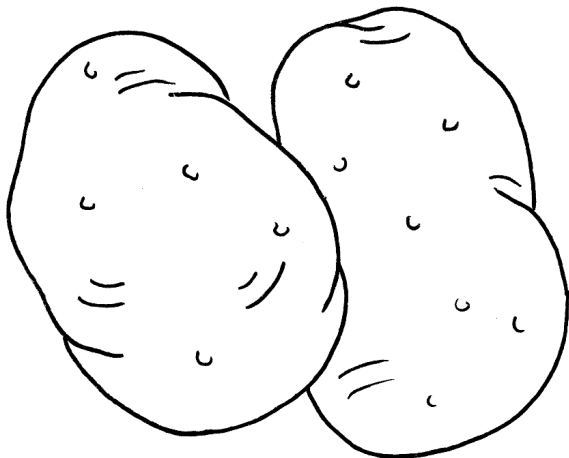

JJAAG- UCR. 2013

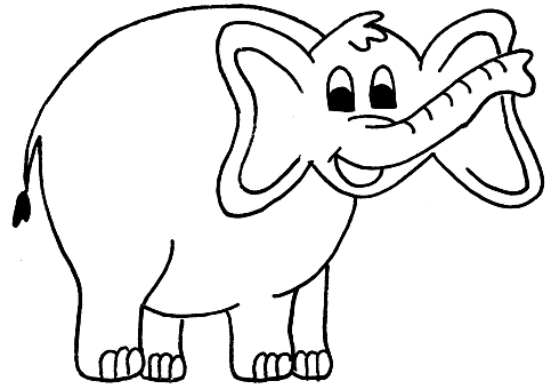

JJAAG- UCR. 2013

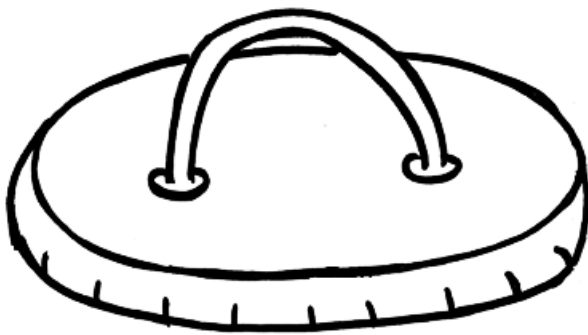

JJAAG- UCR. 2013

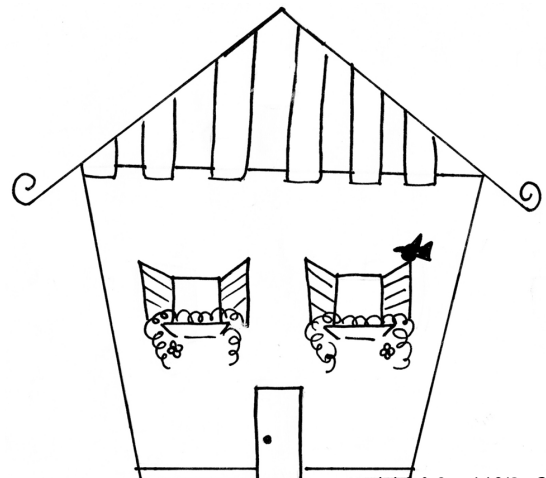

JJAAG- UCR. 2013

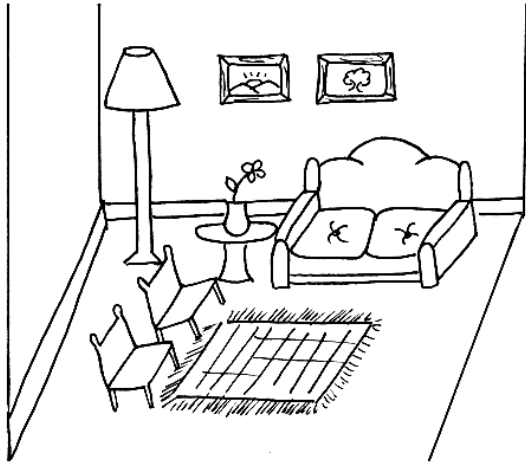

JJAAG- UCR. 2013

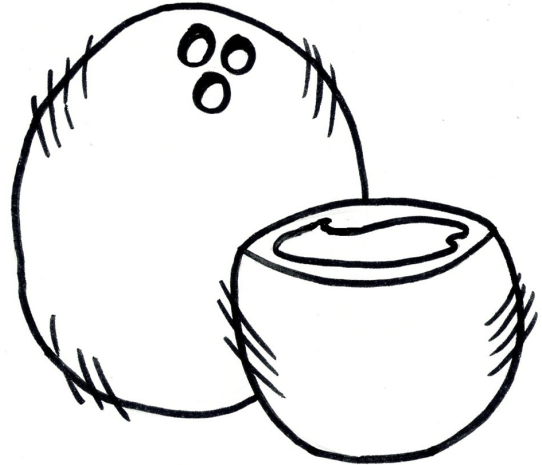

JJAAG- UCR. 2013



JJAAG- UCR. 2013

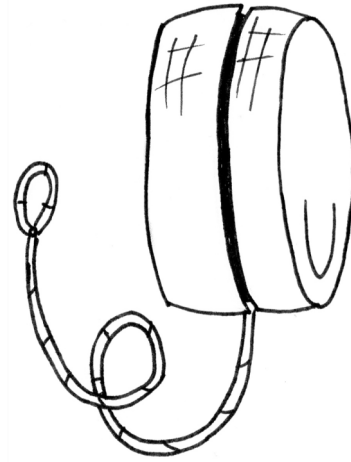

JJAAG- UCR. 2013

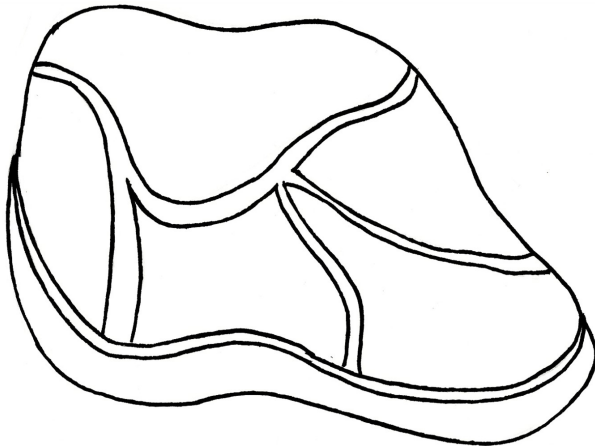

JJAAG- UCR. 2013



JJAAG- UCR. 2013

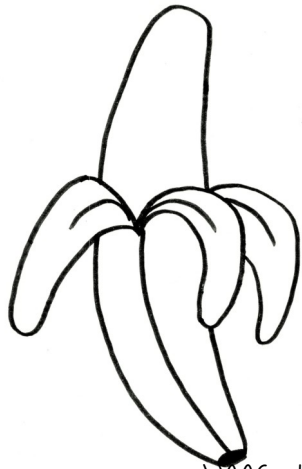

JJAAG- UCR. 2013

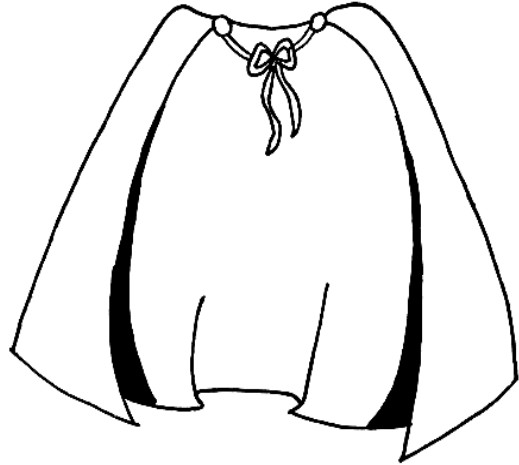

JJAAG- UCR. 2013

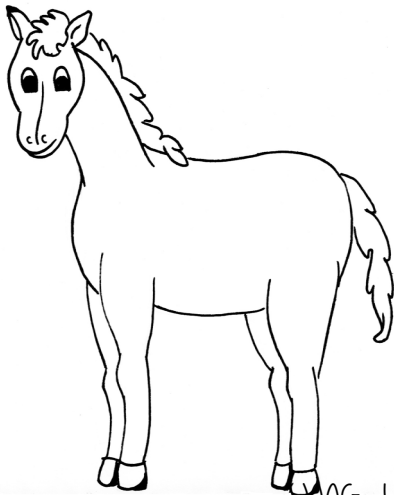

JJAAG- UCR. 2013

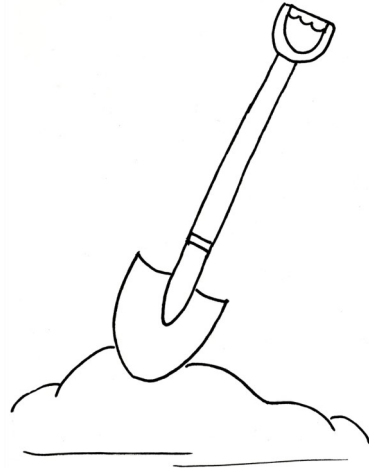

JJAAG- UCR. 2013

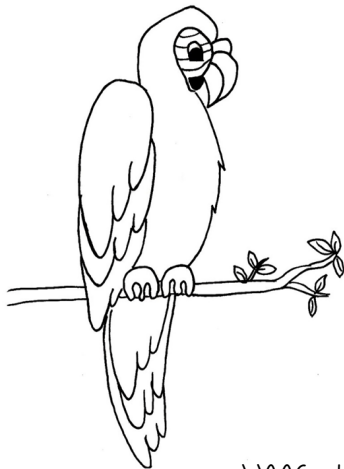

JJAAG- UCR. 2013

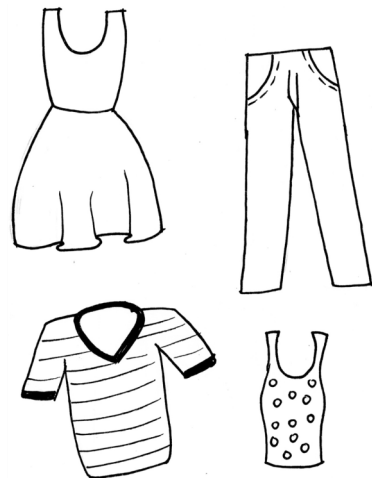

JJAAG- UCR. 2013



JJAAG- UCR. 2013

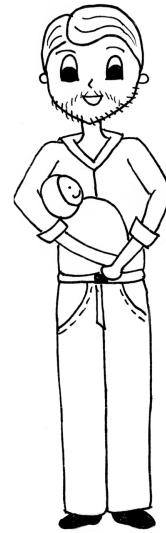

JJAAG- UCR. 2013

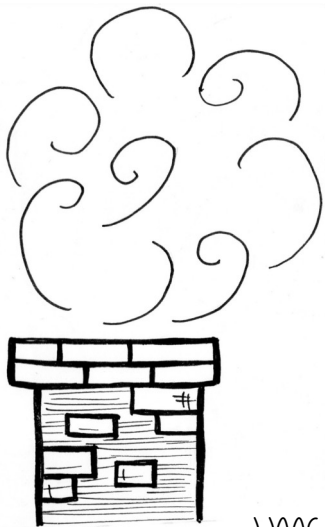

JJAAG- UCR. 2013

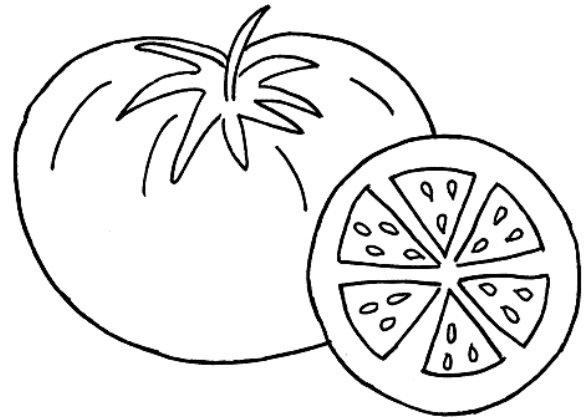

JJAAG- UCR. 2013

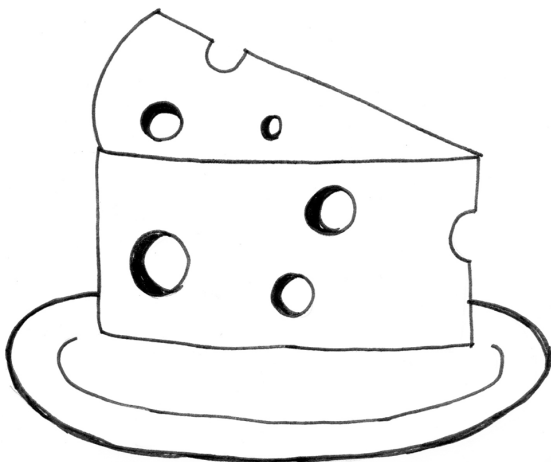

JJAAG- UCR. 2013

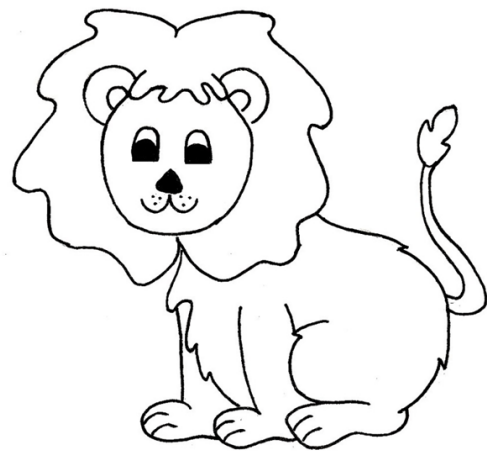

JJAAG- UCR. 2013



JJAAG- UCR. 2013

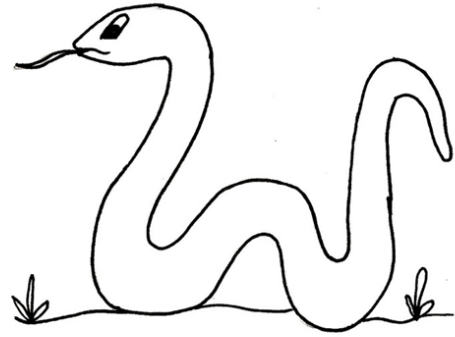

JJAAG- UCR. 2013

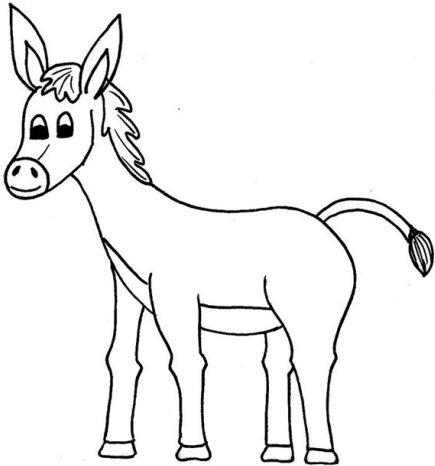

JJAAG- UCR. 2013

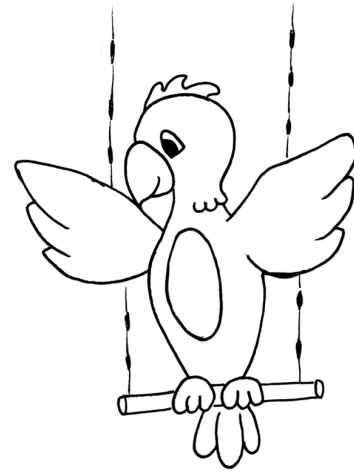

JJAAG- UCR. 2013

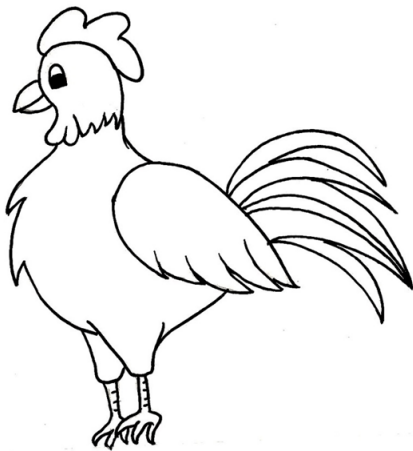

JJAAG- UCR. 2013

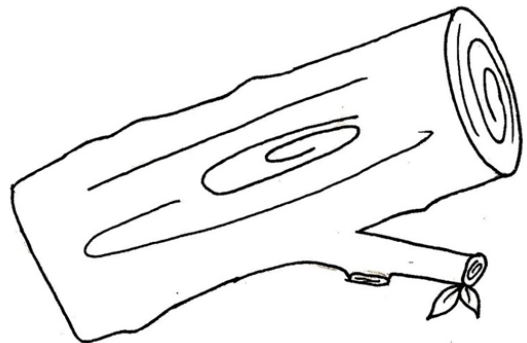

JJAAG- UCR. 2013

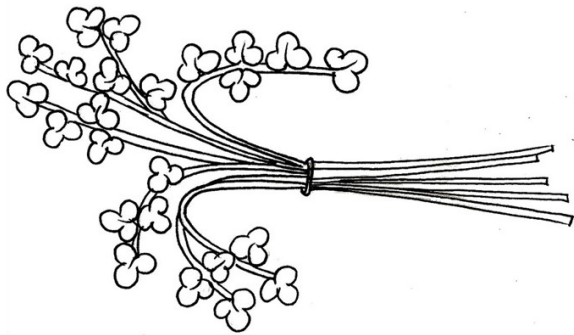

JJAAG- UCR. 2013



JJAAG- UCR.

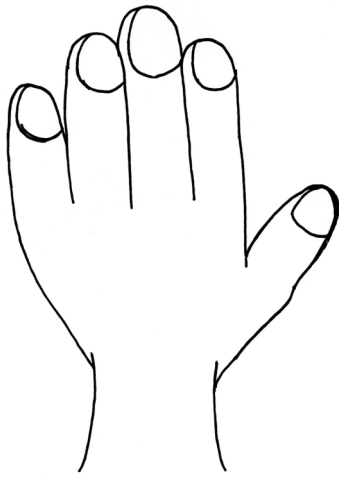

JJAAG- UCR. 2013

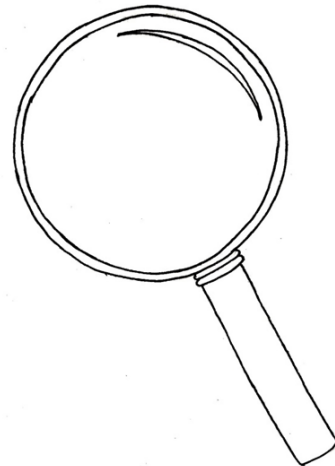

JJAAG- UCR. 2013

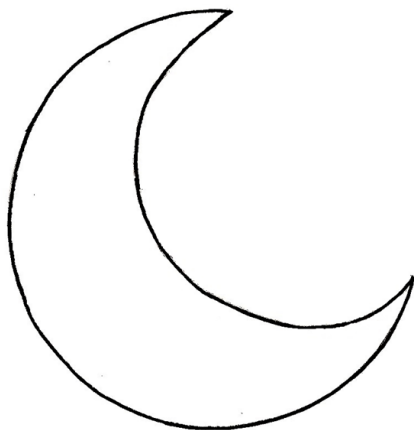

JJAAG- UCR. 2013

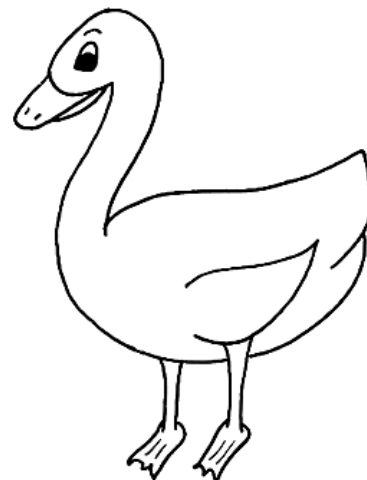

JJAAG- UCR. 2013

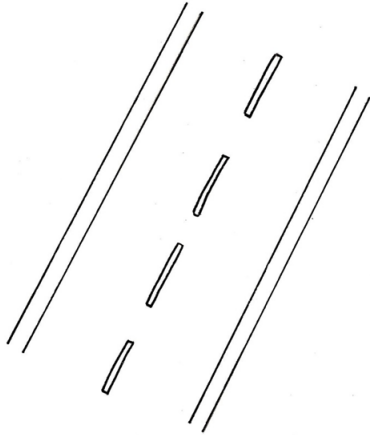

JJAAG- UCR. 2013

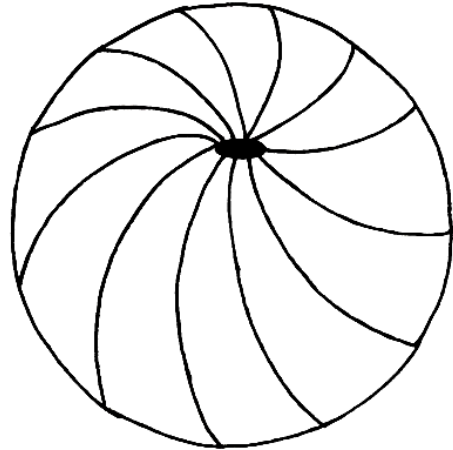

JJAAG- UCR. 2013

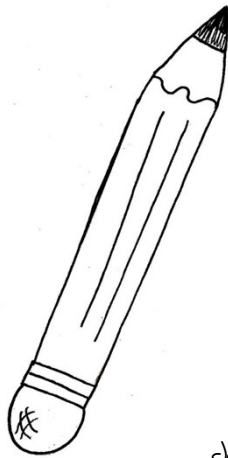

JJAAG- UCR. 2013

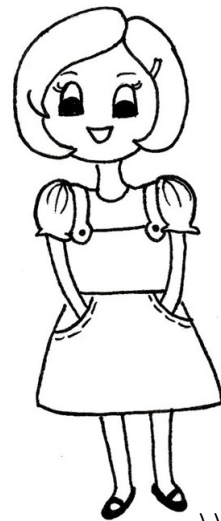

JJAAG- UCR. 2013



JJAAG- UCR. 2013

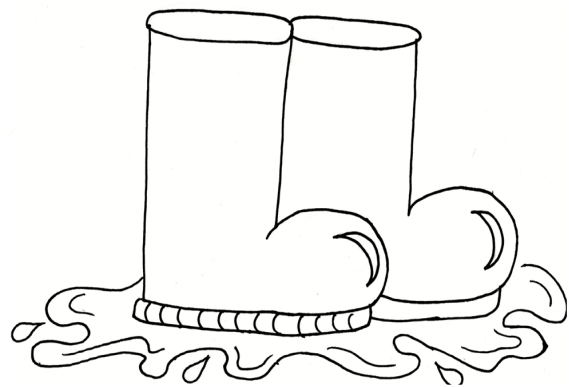

JJAAG- UCR. 2013

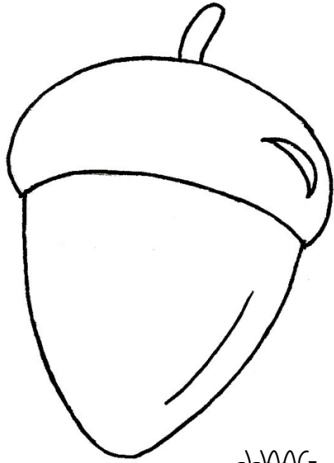

JJAAG- UCR. 2013



JJAAG- UCR. 2013

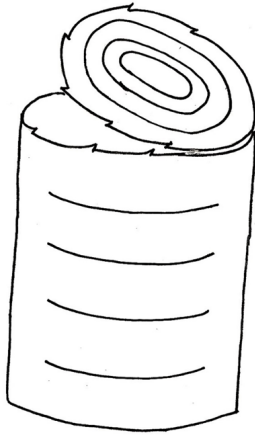

JJAAG- UCR. 2013



JJAAG- UCR. 2013

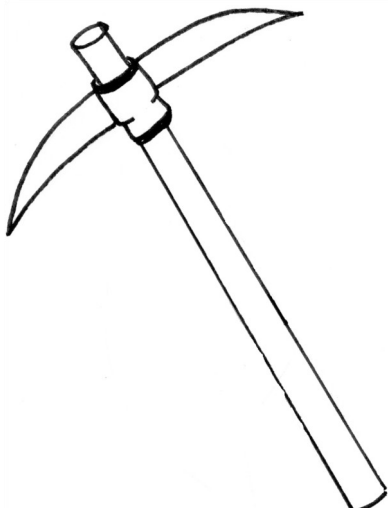

JJAAG- UCR. 2013

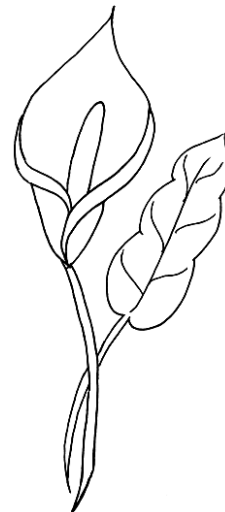

JJAAG- UCR. 2013

